

ARJO

STEDY



READY ?

Dans les établissements de soins modernes, aucun soignant ne devrait avoir à effectuer de manipulations manuelles dangereuses, même si cela leur est parfois encore demandé. Un grand pourcentage de celles-ci sont liées à l'aide apportée aux résidents lorsqu'ils se rendent aux toilettes. Pour les résidents qui peuvent se tenir debout, mais qui ne peuvent pas nécessairement marcher, ce transfert manuel ne s'accompagne que d'un minimum d'activation et de participation. Ce n'est simplement qu'un moyen d'effectuer une tâche précise qui ne présente aucun avantage ni pour le soignant ni pour le résident. C'est cette situation qui va changer.



STEDY...

Le Stedy permet aux résidents de se tenir debout seuls, en toute simplicité et en sécurité, prêts au transfert aux toilettes, éliminant ainsi le besoin d'effectuer une manipulation manuelle dangereuse. Il encourage le résident à participer totalement au transfert, à améliorer la circulation sanguine, la respiration, la digestion et son tonus musculaire. Le Stedy peut apporter une perspective différente de la mobilité aux résidents qui seront alors motivés pour l'utiliser régulièrement.



GO !

Lorsque le résident est levé de son fauteuil, la soignante rabat les supports du siège. Cela permet au résident, de s'asseoir confortablement et en toute sécurité pendant le transfert aux WC; éliminant ainsi l'utilisation d'un fauteuil encombrant. Le Stedy permet à la soignante de communiquer en "face à face" avec le résident afin de le sécuriser. Léger et compact, il peut passer par des encadrements de porte et des couloirs très étroits, conférant à la soignante une grande facilité de manœuvre.





Lorsqu'il est aux WC, le résidant soutenu par le Stedy est encouragé à se lever. La soignante peut alors l'aider en toute sécurité à ajuster ses vêtements, selon les besoins. Le Stedy favorise la dignité du résidant. Il élimine aussi le besoin de transfert en pivotant. Lorsque le résidant est prêt, il est encouragé à se tenir debout, pendant que la soignante l'aide à se vêtir, si besoin est. Il peut être transféré rapidement et en toute sécurité. Ce qui était auparavant une tâche banale encourage désormais le résidant et diminue considérablement les efforts physiques que doit effectuer la soignante.



CARACTÉRISTIQUES DU PRODUIT

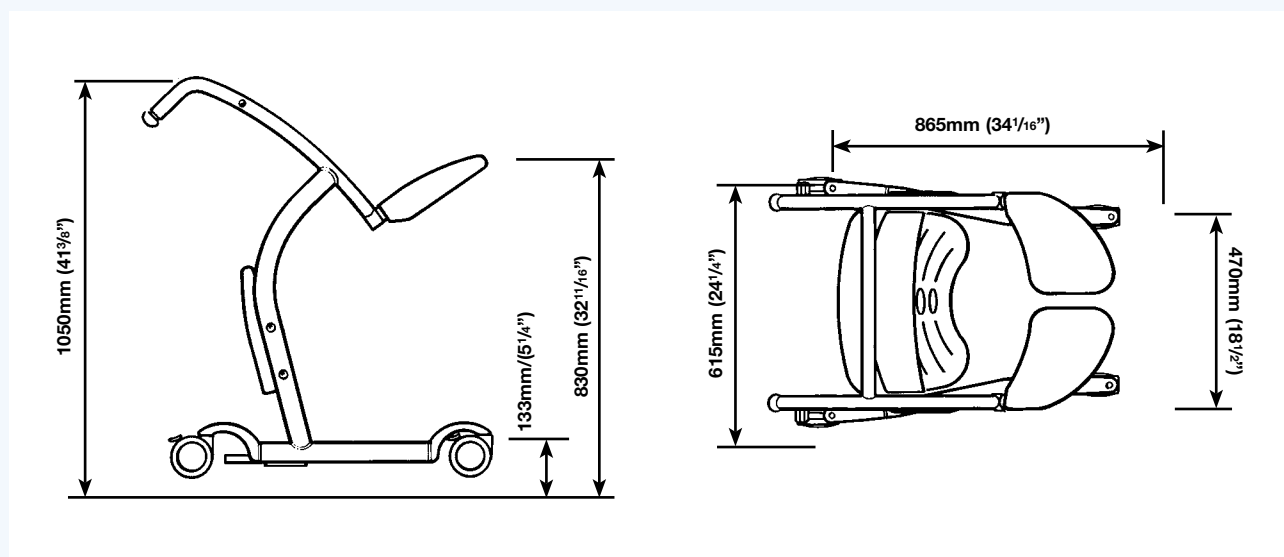

Options



Pour sécuriser le patient si besoin est, il existe une sangle de support du dos en option.

Informations sur le produit

Poids	16,8 kg
Charge maximale admissible	120kg

Seules les pièces détachées ARJO, spécialement conçues, doivent être utilisées sur les équipements et accessoires ARJO, pour éviter toutes blessures. Les conditions de vente ARJO comprennent des dispositions spécifiques confirmant que, dans ce cas, elle décline toute responsabilité. Notre objectif est de poursuivre le développement de nos produits. Nous nous réservons donc le droit de les modifier sans préavis.



FM 21964
ISO 9001 • BS 5750 Part 1 • EN 29001
Arjo Ltd. Catherine Street, Gloucester, UK.

ARJO

...La Technologie au Cœur de l'Homme.

ARJO EQUIPEMENTS HOSPITALIERS

45 avenue de l'Europe
Eurocit BP 133
59436 RONCQ Cedex
FRANCE
Tél. 03 20 28 13 13
Fax 03 20 28 13 14
E-mail: info@arjo.fr
www.arjo.com

ARJO HOSPITAL EQUIPMENT SA

Ternesselei 248
2160 Wommelgem
BELGIQUE
Tél. 03 353 91 00
Fax 03 353 91 01
E-mail: info@arjo.be
www.arjo.com

ARJO

Gestion Techno-Médic

6900 Ave. Choquette
Saint-Hyacinthe, Québec J2S 8L1
CANADA
Sans frais: 1-800-361-7948
Bureau: 450-774-7948
Fax: 450-774-2335
www.arjo.com

GETINGE

FILIALE DU GROUPE GETINGE