



RLK

Modèle fixe, articulé et repliable en deux parties.
Son faible poids permet de conserver la charge utile du VUL.

Surface antidérapante perforée.

Facilement manoeuvrable grâce à une assistance par vérin à gaz.

Rebords latéraux de 80 mm.

► **Utilisations** : faibles charges, fauteuils roulants, ...

Roulettes, roues et pneumatiques.



Capacité maxi

350
l'unité KG



Se replie derrière les portes arrière ou latérales du véhicule.

En aluminium, la rampe est inaltérable et ne nécessite aucun entretien.

► **Montage** : kit de fixation complet fourni avec plaque d'embase et contreplaque de renfort.



IMPORTANT

Points sensibles à prendre en compte pour la prise de mesure de votre fourgon ou V.U.L

 Voir conseils et précisions p.42-43

ENCORE + DE SÉCURITÉ

avec le test 20G (DIN 75078) effectué et approuvé par DEKRA

Les rampes RLK ont passé avec succès le «test-20G» conformément à la norme allemande DIN 75078. Les rampes ont ainsi été exposées sur une installation test de DEKRA à une force correspondant à 20 fois leur masse initiale, sans qu'elles ne soient détériorées.

La norme ISO-10542 définit les exigences minimums de résistance de ces systèmes de retenue. Elle prévoit notamment un test de résistance (crash test) à 20 g ($20\text{ g} = 20 \times 9,81\text{ m/s}^2 = \pm$ la décélération subie lors d'un choc frontal à 50 km/h contre un mur).

Il faut savoir qu'un choc à 50 km/h multiplie par 20 le poids de l'objet propulsé.

SCHÉMA DE PRINCIPE

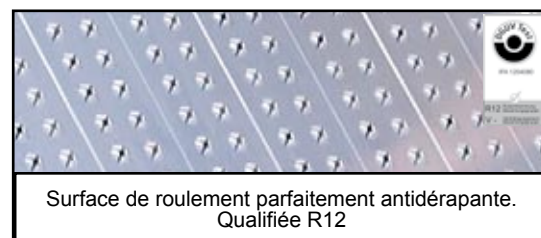
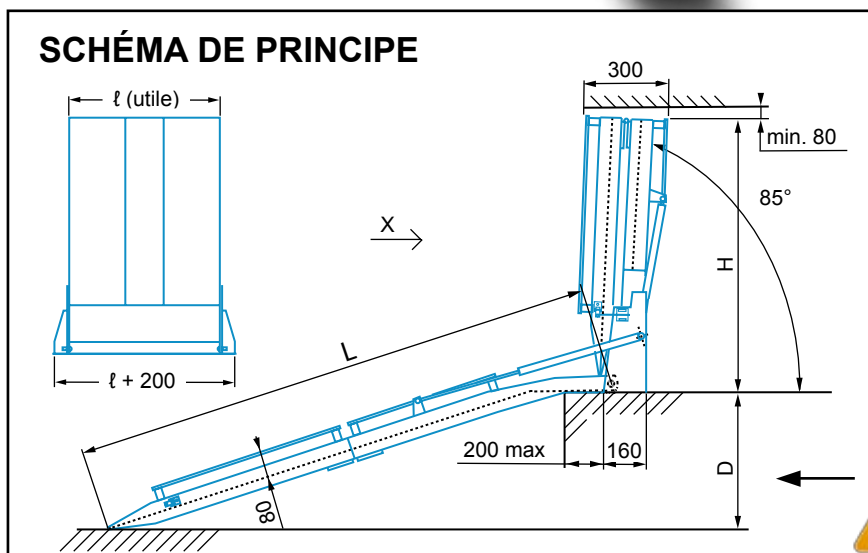

ATTENTION !

La hauteur de seuil de chargement de votre véhicule doit impérativement être comprise entre les dénivelés mini et maxi.

p.8 du TARIF

Type	Code	Hauteur repliée H (mm)	Longueur L (mm)	Largeur (mm)		Dénivelé D (mm)		Capacité (kg/unit.)	Poids (kg/unit.)
				utile	hors tout	mini	maxi		
TYPE RLK (modèle repliable en 2 parties)									
RLK 14	084.00.014	875	1600	800	1 010	165	375	350	34
RLK 15	084.00.015	875	1600	1 000	1 210	165	375	350	41
RLK 16	084.00.016	980	1800	800	1 010	195	430	350	36
RLK 17	084.00.017	980	1800	1 000	1 210	195	430	350	43
RLK 18	084.00.018	1 050	2000	800	1 010	230	490	350	38
RLK 19	084.00.019	1 050	2000	1 000	1 210	230	490	350	46
RLK 20	084.00.020	1 155	2200	800	1 010	260	545	350	41
RLK 21	084.00.021	1 155	2200	1 000	1 210	260	545	350	49
RLK 22	084.00.022	1 260	2400	800	1 010	290	600	350	43
RLK 23	084.00.023	1 260	2400	1 000	1 210	290	600	350	51
RLK 24	084.00.024	1 365	2600	800	1 010	320	660	350	45
RLK 25	084.00.025	1 365	2600	1 000	1 210	320	660	350	54
RLK 26	084.00.026	1 470	2800	800	1 010	350	720	320	47
RLK 27	084.00.027	1 470	2800	1 000	1 210	350	720	320	56

p.9 du TARIF

Type	Code			Poids (kg/unit.)
PIÈCES DÉTACHÉES POUR RAMPES REPLIABLES				
	081.01.157	Vérin à gaz	600 N	1,2
	081.01.158	Vérin à gaz	900 N	1,2
	081.01.159	Vérin à gaz	1 200 N	1,2

Autres dimensions et caractéristiques, nous consulter