

UNE REPOSE TECHNIQUE SIMPLE, RAPIDE & EFFICACE

ABATTANT MULTIFONCTIONS

ESTHÉTIQUE

PRATIQUE

ERGONOMIQUE

MODULAIRE

LA SALLE DE BAINS ERGONOMIQUE
ESTHÉTIQUE & PRATIQUE

Téléchargez nos catalogues
et découvrez nos solutions sur

www.idhra-vichy.com

Pour une étude gratuite,
contactez nos techniciens-conseil au
04.70.59.13.14 ou idhra@idhra-vichy.com

PASSAGE DE L'INDUSTRIE - ZI VICHY RHUE
03300 CREUZIER LE VIEUX

AVANTAGES

- +Hygiène parfaite
- +Bien être de l'utilisateur
- +Autonomie
- +Confort d'utilisation
- +Facilité d'utilisation
- +Large panel de fonctionnalité
- +Séchage puissant et rapide
- +Télécommande indépendante

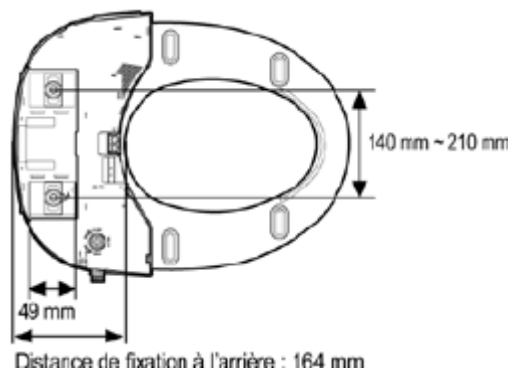
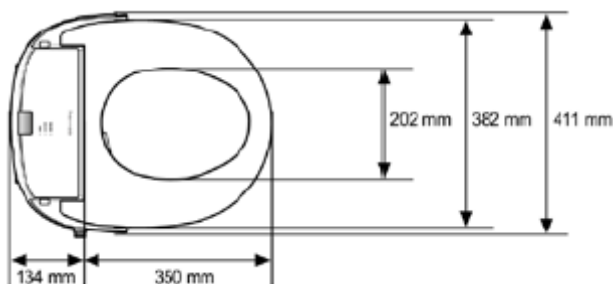

- Alimentation électrique : AC 220-240V – 50 Hz – 10 A
- Pression nécessaire : 1,1 – 6,8 Bars
- Température du siège : off - 36°C - 38°C - 40°C
- Longueur câble : 1,5 m
- Puissance maximum : 1600 W
- Normes correspondantes : CE
- Arrivée d'eau : réseau domestique d'eau potable
- Matériau : thermosouple
- Charnières à descente assistée et déclipable
- Télécommande à infrarouge
- Possibilité de mode Eco
- Buses en acier inoxydable
- Fonctions : jet large, désodorisation, Air+, chauffage continu, stérilisation des buses à l'eau stérilisée à l'oxyde d'argent, hygiène féminine, Massage, séchage...etc.
- Débit : 0,5L/min
- Temp. De lavage : jusqu'à 37,5°C (Puissance 1300 W)
- Durée de lavage : 1 minute
- Siège chauffant : jusqu'à 37° C (Puissance 60 W)
- Durée de séchage : jusqu'à minutes (Puissance 180 W)
- Détecteur de présence
- Poids supporté : 200 kg maximum

Dimension

L:484 mm x l:411mm

Finition

Blanc

Référence

AM 00 600