

HANDI-MOVE MODÈLE 2540

MOTEUR PORTABLE

Une solution pratique et flexible



- Léger et compact
- Robuste: soulève jusqu'à 182 kg
- 3 batteries de longue durée
- Peut être utilisé avec toutes les sangles ou le châssis-mains
- Double commande: touches sur l'appareil et/ou la commande manuelle
- Fonction descente d'urgence
- Utilisation simple
- A petit budget



Handi-Move INTERNATIONAL

SPÉCIALISTE DE SYSTÈMES INNOVANTS ET FIABLES POUR LEVER ET SOIGNER

SPÉCIFICATIONS TECHNIQUES

MOTEUR PORTABLE ET RAIL

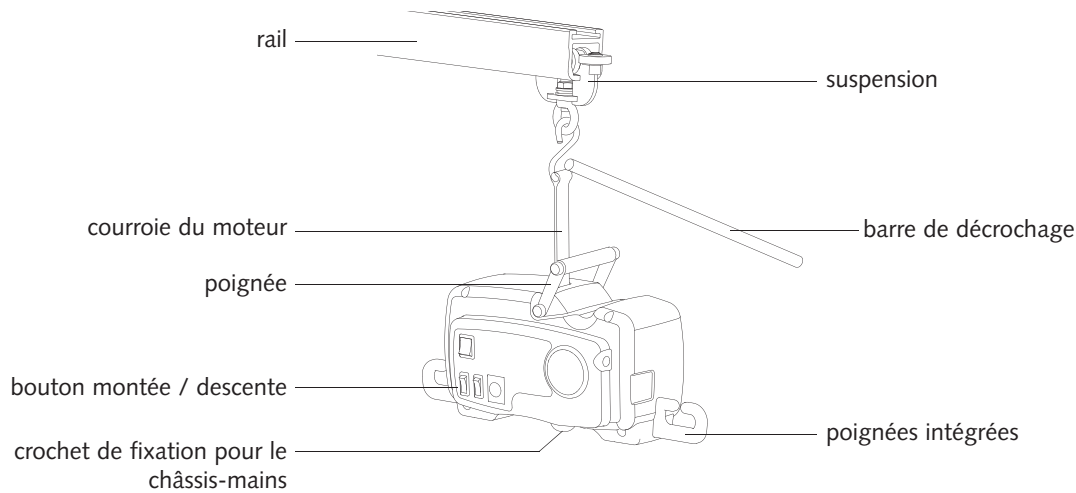

DIMENSIONS ET DONNÉES

Poids:	8 kg
Charge maximale:.....	182 kg
Longueur:	480 mm
Largeur:	210 mm
Hauteur:.....	200 mm
Longueur standard sangle de levée:	1700 mm
Longueur sangle de levée à l'extérieure du moteur:	1550 mm
Batteries:	3 x 8 V
Puissance batteries:	3,2 Ah
Nombre de levées avec batteries entièrement chargées:.....	65 x avec 100 kg sur une distance de 50 cm
Recouvrement du moteur:	ABS
Descente d'urgence:.....	Electrique
Rails :	Aluminium, laqués en blanc

AVEC LES SANGLES OU LE CHÂSSIS-MAINS

Grâce aux poignées intégrées et au crochet de fixation, vous pouvez utiliser le moteur soit avec les sangles soit avec le châssis-mains.

Pour une démonstration sans engagement
et de plus amples renseignements: