

Hygiène & Transfert

Transactive™ Xtra

Innovation et multi-fonctionnalité au service du transfert

Elévateur sur rail

RÉF. 1668.00

Ergonomique, économique et fiable, l'élévateur sur rails TransActive est aujourd'hui la solution innovante en matière de transfert des patients. Sa modularité et sa simplicité d'utilisation répondent à toutes les problématiques d'implantation, et en font un matériel performant et fonctionnel.



Freeway → 1668.62

by
REVAL
LE BIEN-ÊTRE DURABLE

REVAL
LE BIEN-ÊTRE DURABLE

Hygiène & Transfert

Transactive™ Xtra

POINTS FORTS



- Capacité de levage allant de 130 à 270 kg
- Pose avec possibilité d'écartement des rails (jusqu'à 40 mm)
- Table tournante multi-directionnelle
- Télécommande ergonomique immergeable
- Système anti-vrille de la sangle
- Porte-sangle 6 points inox

Elévateur sur rail

RÉF. 1668.00

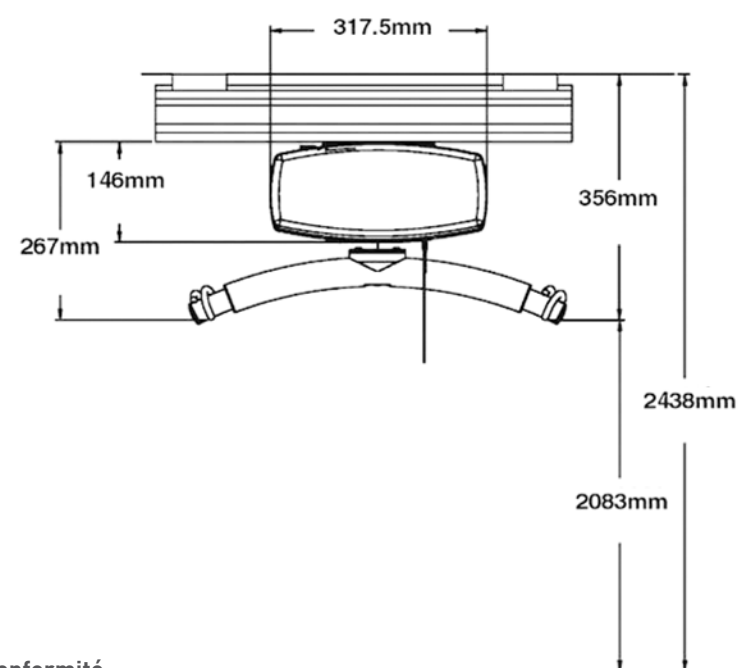

Description

- Ecran digital pour batteries, réglages et maintenance
- Déplacement du moteur sur roulements à bille de haute précision
- Appareil compact pour une meilleure amplitude de levage
- Mise en veille automatique en cas de non-utilisation prolongée
- Alarme sonore et visuelle de décharge des batteries
- Sécurité en cas de surcharge
- Démarrage et arrêt du moteur en douceur

Option : commande à infra-rouge disponible

Caractéristiques

- Capacités de levage de 130, 160, 200 ou 270 kg
- Poids de l'appareil : de 9,7 à 10,4 kg selon version
- Vitesse de levage en charge : 15 cm/s
- Autonomie environ 85 montées/descentes à 85 kg
- Temps maximal de charge des batteries : 8 heures

Versions

- Réf. 1668.02 modèle 200 kg version 2 fonctions
- Réf. 1668.04 modèle 200 kg version 4 fonctions
- Réf. 1668.05 modèle 200 kg version 5 fonctions avec retour à la charge automatique

Conformité

- 93/42/CEE (Directive Dispositifs Médicaux)
- 73/23/CEE (Directive Basse Tension)
- 89/336/CEE (Directive Compatibilité Electromagnétique)
- Norme EN 10535 (Lève-malades)
- NF C 15-100 (Installation Electrique à Basse Tension)

REVAL - ZA Fief des Prises - Usseau 17220 Ste Soulle / La Rochelle - Tél. +33 (0)5 46 42 04 16 - www.groupe-reval.com