

HANDI-MOVE MODÈLE 1245-1246

BALANCE DIGITALE

Lever et peser en même temps



- Peser jusqu'à 200 kg
- Utilisable en combinaison avec la plupart des appareils Handi-Move
- Après la mise sous tension: mise à zéro automatique
- Écran clair et grand
- Perte d'altitude minimale
- 2 ans de garantie
- Balance étalonnée Classe III disponible
- Balance précise (100 gr)



Handi-Move INTERNATIONAL

SPÉCIALISTE DE SYSTÈMES INNOVANTS ET FIABLES POUR LEVER ET SOIGNER

SPÉCIFICATIONS TECHNIQUES

2 MODÈLES

- Balance Handi-Move standard.....Art. #1245
- Balance Handi-Move étalonnée (Classe III).....Art. #1246

DIMENSIONS ET DONNÉES

- Charge maximale:.....200 kg
- Batteries: 4 x 1,5 V type AA
- Hauteur maximale: 240 mm
- Largeur maximale: 160 mm
- Profondeur maximale: 65 mm

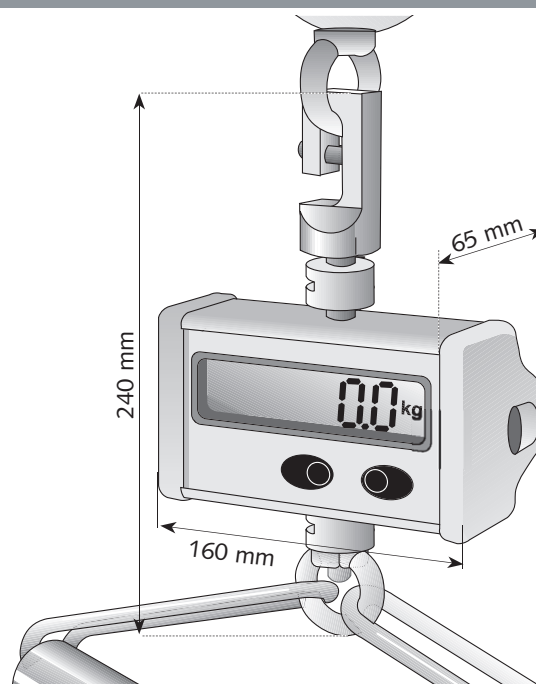

EXTRA'S

- Possibilité de passer de l'affichage de la valeur du poids du système de préhension (Sangle avec Fléau ou Châssis-Mains Handi-Move) à l'affichage du poids du patient.
- Livré avec écrou de sécurité et clé de serrage correspondant

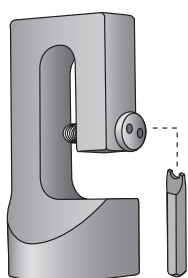

Pour une démonstration sans engagement
et de plus amples renseignements:

