

Mouvly est spécialisée dans les activités **sport et loisirs** adaptées aux personnes en **situation de handicap**.

Elle propose **des solutions** permettant la pratique de la **randonnée**, de l'**équitation**, ou encore d'**activités nautiques**.

Mouvly appartient au **Groupe G2M**, fabricant de **composants orthopédiques**, depuis plus de **70 ans**.



NOTICE D'UTILISATION

NOUVEAU
Dossier réglable

V-TRAK



DÉSIGNATION

Module de selle pour l'aide à la pratique équestre.

DESCRIPTION

Le module est composé de deux ensembles principaux, une partie avant (appui ventral et poignée) et une partie arrière (dossier).

L'ensemble est maintenu par un système de serrage passant sous la selle pour immobiliser les deux parties en position.

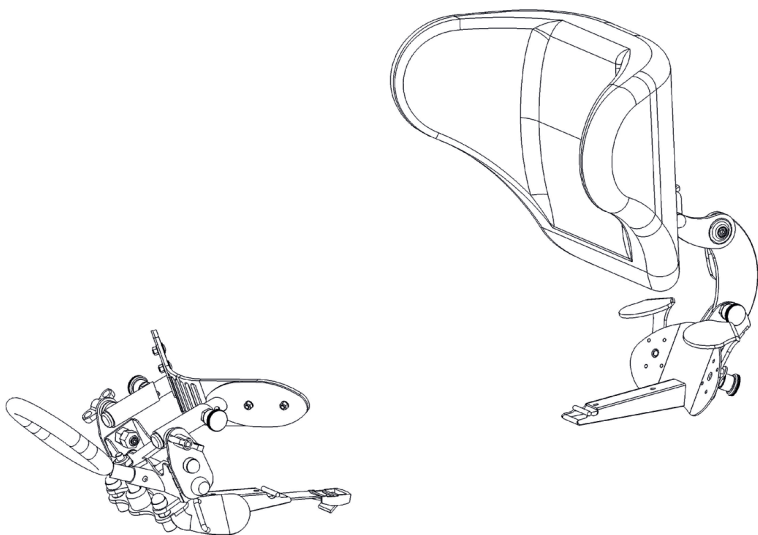

DESTINATION

Dispositif destiné à faciliter l'accès à l'apprentissage de l'équitation. Sa conception lui permet également d'être adaptable aux personnes présentant un handicap.

COMPATIBILITÉ

Ce dispositif est compatible avec la grande majorité des selles standards présentes en centre équestre et poney club. Cependant, certains modèles comme les selles à pommeau ne pourront pas recevoir ce dispositif. En cas de doute contactez le service client pour vérifier la compatibilité.

BREVET

Cet équipement fait l'objet d'un dépôt de brevet auprès de l'INPI sous le n° 12/01875.

RESTRICTIONS D'UTILISATIONS PRÉCAUTIONS D'EMPLOI

Certaines parties sont pivotantes et peuvent causer des pincements. Vérifier très régulièrement l'état de la sangle de fixation des modules. En cas de détérioration, la changer avant toute nouvelle utilisation. La mise en place du dispositif sur la selle doit être réalisée par des professionnels de l'équitation. La prise en charge de personnes présentant un handicap nécessitera la présence d'accompagnateurs. Pour la mise en place de ces personnes, il est vivement conseillé d'utiliser un mode de transfert adéquat (montoir, lève personne). Ne modifier aucun élément de la structure du module.

ENTRETIEN / STOCKAGE

- Stocker le produit à l'abri de l'humidité.
- Ne pas immerger.
- Nettoyer les parties cuir et métalliques avec un chiffon humide.
- Les revêtements sont déhoussables et lavables à 30 °C.
- Veillez au bon nettoyage des pièces 5 et 6, et ensuite appliquer la graisse Molykote (Réf. : Z10-50).

Il est interdit de :

- Nettoyer à sec
- Repasser
- D'utiliser des agents chlorés
- Faire sécher en machine



GARANTIE

La garantie est valable 1 an pour une utilisation conforme aux instructions du fabricant à partir de la date d'achat du produit.

DÉVELOPPEMENT ET ÉTUDES

La réalisation de ce module de selle est l'aboutissement de nombreuses études, recherches et développement en partenariat avec :

caips
Centre d'Analyse d'Images
et Performance Sportive



CENTRE DE
RESSOURCES
D'EXPERTISE ET
DE PERFORMANCE
SPORTIVE

ECOLE NATIONALE d'EQUITATION
Le Cadre Noir-Saumur
Institut français du cheval et de l'équitation

ifce Institut français
du cheval
et de l'équitation
les Haras
nationaux
le Cadre
noir

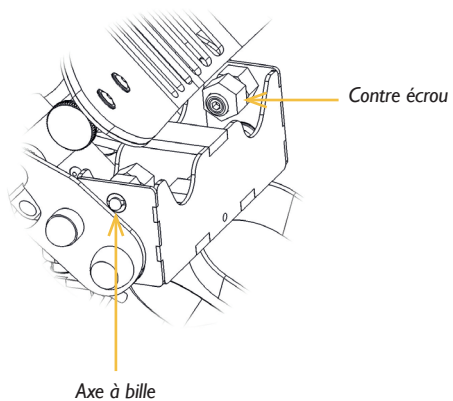
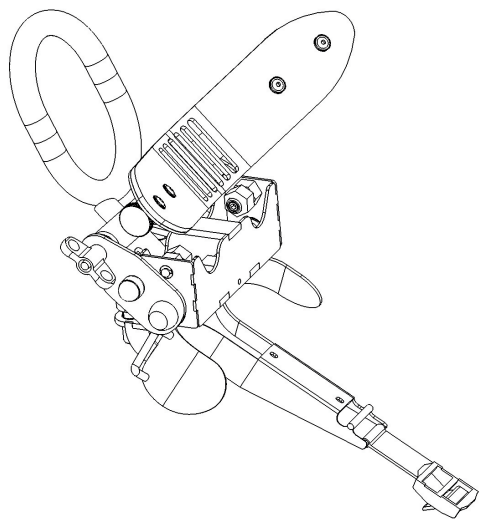

VÉRIFICATION DU CONTENU DE VOTRE HIPPOLIB

Chaque kit Hippolib est constitué des éléments suivants :

- Une partie avant et arrière accompagnées d'un tube de graisse.
- Un tapis de selle
- Un amortisseur

Selon la configuration choisie, vous trouverez un ou plusieurs dossiers parmi les dossiers ci-dessous :

- Dossier VTRAK small
- Dossier VTRAK large
- Fixation du dossier VTRAK avec sa clé de réglage
- Dossier bas

Avant de débuter le montage de votre kit, vérifier la présence de tous les éléments (contacter le service après-vente le cas échéant).

OPTIONS

Hippodrive

Rênes pédagogiques : Permet de régler rapidement la position des mains sur les rênes.



UI-206



Hippogel

Coussin gel : soulage le frottement sur la selle pour prévenir le risque d'escarres.



UI-207

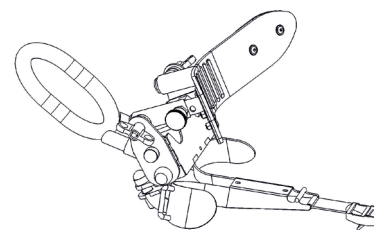

Partie avant (A)

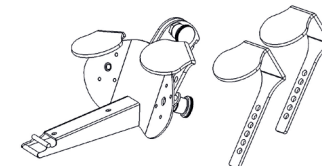

Partie arrière et ses deux paires de crochets (B)



Amortisseur



Tapis de selle



Tube de graisse

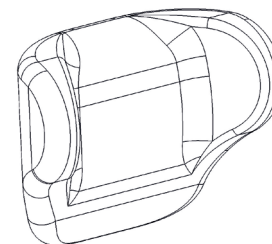

Dossier VTRAK small (E)

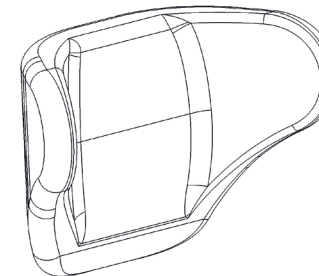

Dossier VTRAK large (F)

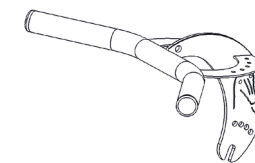

Dossier bas (G)



Clé de réglage



Fixation dossier VTRAK (I)

LISTE DES PIÈCES DÉTACHÉES

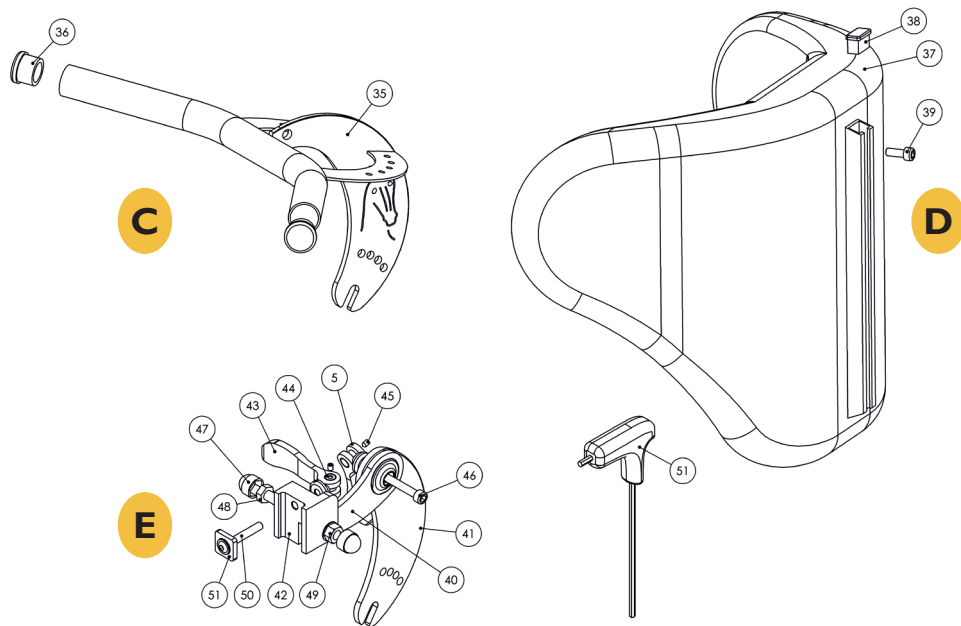
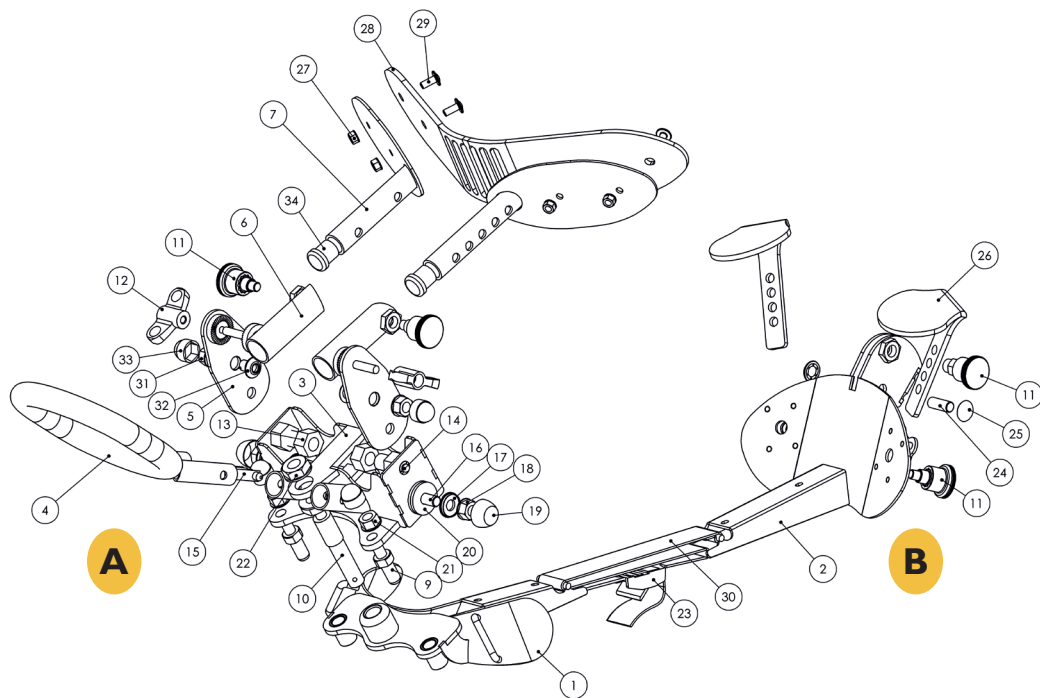

Pour cela :

- Retirer la protection en tissu clipsée autour du boîtier (3) du module avant (A).
- Avec une clef plate à œil N°18, desserrer les contre écrous (13)
- Avec une clef Allen N°4, visser l'axe à bille (14) pour donner plus de résistance, ou dévisser pour moins de résistance.
- Resserrer les contre écrous
- Tester la sensibilité en donnant un à-coup avec le poing sur la ceinture d'appui ventral (28)

Une vérification périodique est recommandée. Elle sera systématiquement réalisée si le mécanisme venait à se déclencher en utilisation.

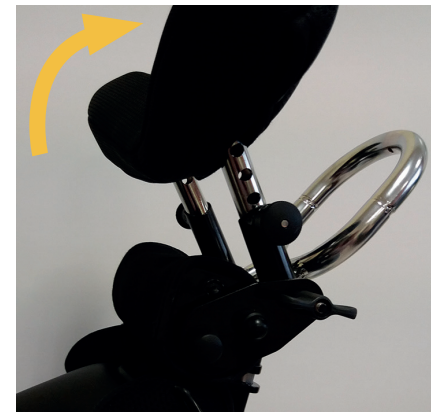

Mouvement de bascule



Axes à bille et contre écrous

Ouverture du bloc escamotable



Cavalier maintenu en position

Lors de la mise en place du dossier VTRAK, assurez-vous que le bas du dossier soit toujours en contact avec la selle (se reporter à l'étape 3.1).

ÉTAPE 7 : DÉMONTAGE DU MODULE DE LA SELLE

Retirer la selle du cheval, la retourner et appuyer sur la languette de blocage de la boucle (23) La sangle glisse et libère les deux parties.

ÉTAPE 8 : VÉRIFICATIONS

Avant de partir, vérifier impérativement les points suivants :

- Les modules avant et arrière doivent être fermement maintenus sur la selle. Vérifier la tension de la sangle.
- Vérifier que les molettes, boutons de réglage et leviers à came ayant permis les différents réglages soient parfaitement serrés et bloqués en position.
- Le cavalier doit être parfaitement maintenu sur la selle, que ce soit d'avant/arrière ou latéralement.
- La selle, le tapis et l'amortisseur doivent être correctement harnachés à l'animal.

Au moindre doute, reportez-vous aux étapes décrites dans cette notice pour corriger toute anomalie. Pour toutes questions ou conseils sur l'utilisation de l'HIPPOLIB, n'hésitez pas à consulter nos vidéos ou prendre contact avec notre service client.

LES ÉQUIPEMENTS ANNEXES

LE DISPOSITIF DE DÉGAGEMENT

Intégré au module avant (A), il permet en cas de déséquilibre, de libérer automatiquement par pivotement la ceinture d'appui ventral (28) et permettre ainsi le dégagement du cavalier.

La sensibilité de ce dispositif est réglée d'usine. Il est toutefois possible de la réajuster à votre convenance.

ÉTAPES DE MONTAGE ET DE RÉGLAGE DU MODULE SUR LA SELLE

Une vidéo présentant les différents points de montage et réglage est disponible sur notre site internet : www.mouvly.com

Nous vous invitons à la consulter.

ÉTAPE 1 : RÉGLAGE DU MODÈLE ARRIÈRE DE L'HIPPOLIB À LA FORME DE SELLE

En premier lieu il convient de régler le module arrière (B) pour qu'il s'adapte à la forme de votre selle. Celle-ci doit comporter sur sa partie intérieure une rainure centrale entre deux matelassures.



Vue de dessous "rainure"



Vue de dessus



Vue de profil : crochets à plat

Présenter le module arrière (B) en engageant la tige (2) dans la rainure située entre les deux matelassures de la selle, jusqu'à ce que les crochets (26) et la surface plane de la tige (2) viennent en butée sur l'arrière de la selle. La partie arrière est maintenue par coincement à l'aide des crochets (26) Vous disposez de deux paires de crochets, à sélectionner en fonction de la forme de selle. Le crochet doit s'appliquer à plat sur le rembourrage de la selle; sélectionner les crochets adéquats.

Pour modifier leur position, tirer sur les boutons de réglage (11) et faites les coulisser dans leurs glissières pour obtenir un emboîtement ajusté. Lorsqu'ils sont dans la position optimum, relâcher les boutons pour permettre leur bon verrouillage. Vérifier le bon verrouillage des boutons. Le réglage est alors réalisé.

ÉTAPE 2 : MONTAGE DE L'HIPPOLIB SUR LA SELLE

Le montage sera réalisé avant la mise en place de la selle sur l'animal.

Présenter le module avant (A) en engageant la tige (1) dans la rainure située entre les deux matelassures de la selle jusqu'à ce que les crochets viennent se coincer fermement sur l'avant de la selle.



Engagement module avant



Engagement module avant

Procéder de manière identique pour le module arrière (**B**) Les deux crochets (26) doivent, après l'engagement complet de la tige (2), être en contact avec la selle. Si ce n'est pas le cas, il est nécessaire d'effectuer à nouveau leur réglage pour un maintien optimal (se reporter alors à l'étape 1).



Engagement module arrière

Pour un confort d'utilisation, veillez à laisser un espace d'environ 1 à 2 cm entre la ceinture d'appui ventral (28) et le buste du cavalier.



Réglage de profondeur de la ceinture d'appui ventral

Ajustez aussi le réglage d'inclinaison en agissant sur les molettes (12) (effectuer un réglage asymétrique est possible dans certains cas).
Lors de ces réglages, assurez-vous que le cavalier reste bien droit.



Réglage de l'inclinaison de la ceinture d'appui ventral

La position avant étant réglée, finalisez l'ajustement du dossier. Pour cela, plaquez le dossier contre le dos du cavalier jusqu'à ce qu'il retrouve le contact avec l'appui iliaque, en conservant un espace d'environ 1 à 2 cm. Le buste doit être parfaitement droit et bien callé. Verrouiller alors définitivement la position du dossier (se reporter à l'étape 3).



Dispositif EQUILEVE

Position du cavalier sur sa monture.

Les cavaliers présentant un handicap ont tendance à subir le déplacement de l'animal. Ils se retrouvent alors en retard vis-à-vis de son déplacement, d'où une position avachie sur le dossier.

Pour qu'HIPPOLIB apporte une posture optimum à ces cavaliers, deux paramètres doivent être pris en compte.

- Le cavalier doit être le plus en avant possible sur sa selle.
- Le buste du cavalier doit rester bien droit.

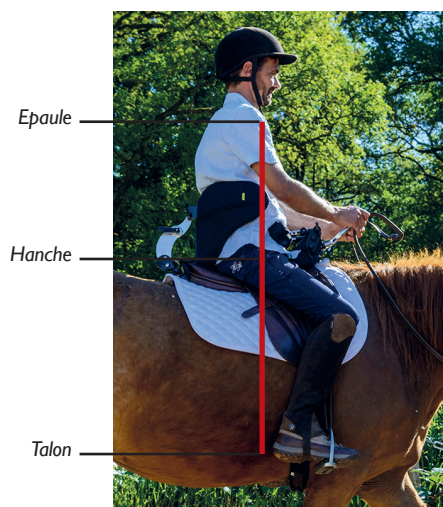

Posture conseillée

Une fois le cavalier sur sa monture, positionner le bloc escamotable sur le module avant (A) de l'HIPPOLIB avec sa ceinture d'appui ventral ouvert en permettant au cavalier de se tenir à la poignée. Puis ajouter le dossier sur le module arrière (B). Se reporter pour cela à l'étape 3.

Avancer au maximum le cavalier et ajuster la ceinture d'appui ventral (28) du module avant (A) pour qu'elle vienne en contact avec les crêtes iliaques du cavalier (haut du bassin, sous le nombril). La ceinture d'appui ventral est réglable en profondeur, vous devez pour cela, tirer sur le bouton de réglage (11) pour trouver la position voulue. Réaliser également cette manipulation sur le côté opposé (effectuer un réglage asymétrique est possible dans certains cas).

Pour fixer fermement entre eux les modules avant (A) et arrière (B), il est conseillé de disposer la selle à la verticale, en appui contre un support. Ceci permet d'accéder plus facilement aux différents composants.

Faites passer la sangle (30) du module arrière (B) au travers du module avant (A) et de sa boucle (23) en respectant scrupuleusement le cheminement présenté ci-dessous. Ce cheminement démultiplie l'effort de serrage et permet une fixation optimum de votre HIPPOLIB.

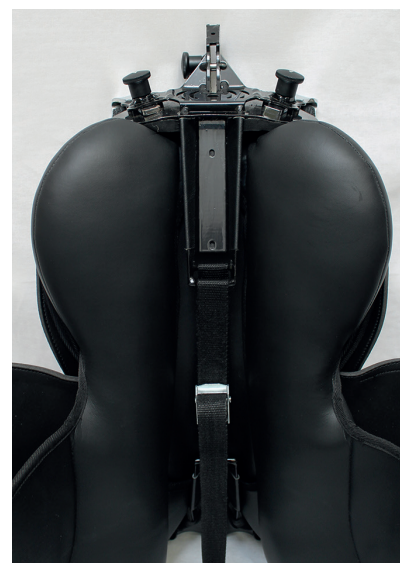
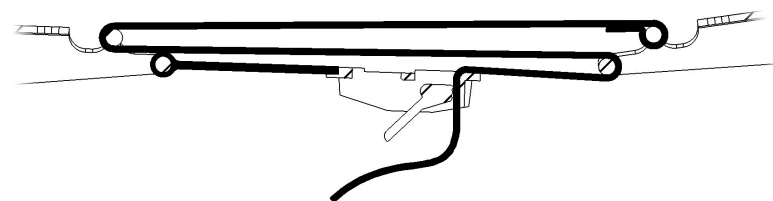
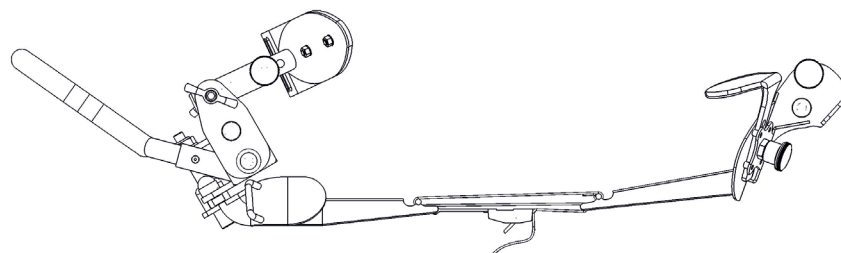

Assemblage des modules

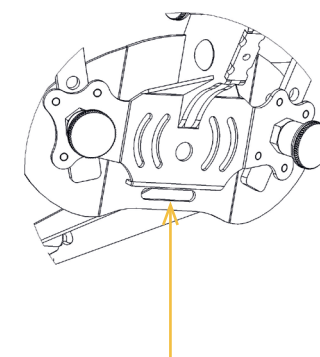

Trou de passage de sangle

ÉTAPE 3 : PRÉPARATION À LA MISE EN PLACE DU CAVALIER SUR LA SELLE

3.1 DOSSIER VTRAK (D) (E)

Choisissez la taille de votre dossier.

Il convient pour cela de mesurer la largeur de buste du cavalier.

Taille S < 40 cm < Taille L

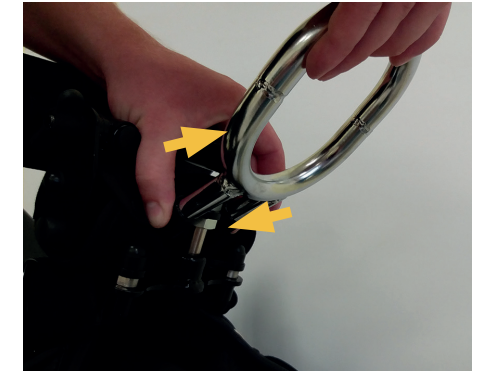
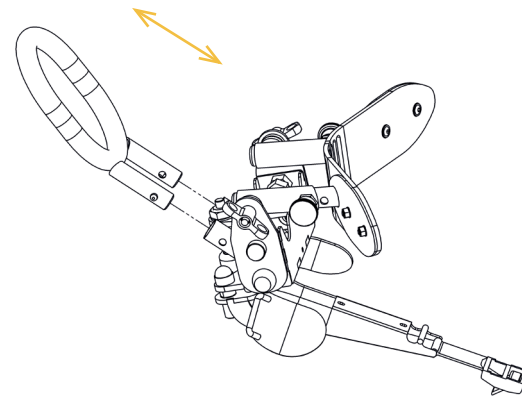
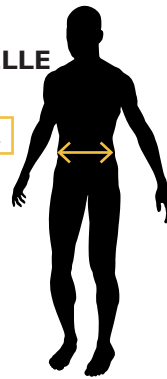

Démontage poignée

Assembler le dossier VTRAK (D) sur sa fixation (E).

Pour cela, déverrouiller le levier à came (43) en le faisant pivoter puis engager l'écrou (51) dans la glissière du dossier (37) Orienter l'écrou pour lui permettre de s'engager dans la glissière. Positionner à la hauteur voulue puis verrouiller le levier.

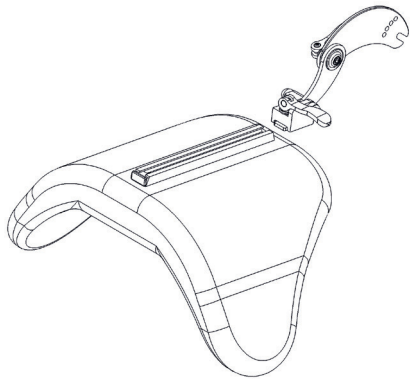

Présenter la fixation



Engager l'écrou dans la glissière



Verrouiller le levier à came

Pour retirer le dossier du module arrière (B)

Tirer le bouton de réglage (11) tout en tirant verticalement sur le dossier pour l'extraire du module arrière.



Démontage dossier

ÉTAPE 6 : POSITIONNEMENT DU CAVALIER

Mise en place et descente du cavalier de sa monture

Dans le cas où le cavalier présenterait un handicap, nous recommandons l'utilisation d'un montoir ou d'un lève personne.

Cette étape doit être effectuée avec l'aide d'un ou plusieurs accompagnateurs, équipés idéalement du dispositif EQUILEVE, spécialement conçu à cet effet. (<http://equileve.fr>)

Pour faciliter la montée et descente, nous conseillons de retirer le bloc escamotable du module avant (A) ainsi que le dossier du module arrière (B) Se reporter pour cela à l'étape 5.

Pour retirer le bloc escamotable du module avant (A).

Attraper le bloc escamotable (3) avec la main tout en pressant le bouton de la broche de déverrouillage (10) avec le pouce. Exercer alors une traction vers le haut pour désolidariser le bloc escamotable de son support.

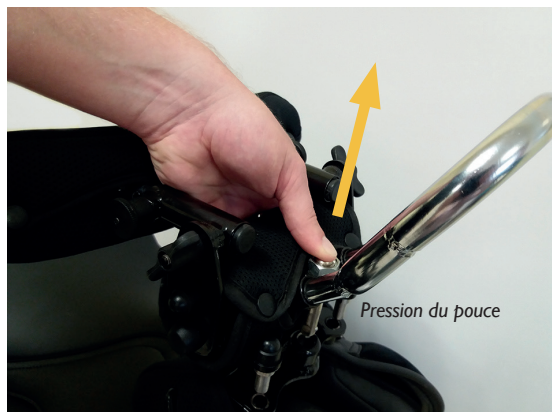

Prise en main pour déverrouillage

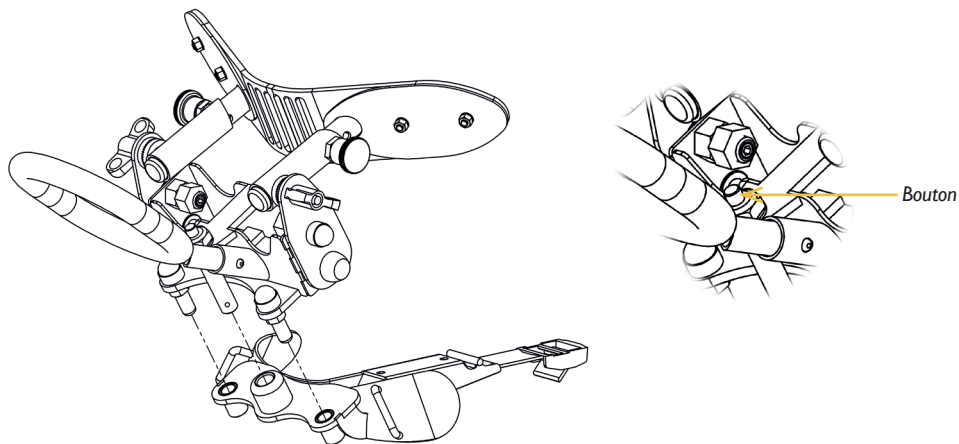

Pour retirer la poignée.

La poignée de maintien (4) située sur la partie avant est démontable. Elle peut être retirée en appuyant simultanément sur les deux clips (15) situés sur les tubes de sa partie basse et en effectuant une traction vers l'avant.

Pour réinstaller la poignée, aligner et engager les deux tubes dans les guides tout en maintenant enfoncés les deux clips (15). Pousser la poignée (4) jusqu'au verrouillage des deux clips dans leurs logements.

Monter le dossier à l'arrière de l'HIPPOLIB.

Engager pour cela la fixation (E) à l'arrière de l'HIPPOLIB en tirant sur le bouton de réglage (11). Relâcher le bouton de réglage pour verrouiller la position désirée.



Engager la fixation du dossier



Verrouiller la position

Ajuster la position du dossier au dos du cavalier.

A l'issue de ce réglage, il est impératif que le bas du dossier soit en contact avec le dessus de la selle.

Vous chercherez toujours, dans la mesure du possible, à positionner le buste du cavalier bien droit et le plus en avant possible sur la selle.

Pour cela, vous disposez de 3 points de réglages :

- L'inclinaison du bras principal (41) actionnée avec le bouton de réglage (11)
- L'inclinaison du bras intermédiaire (40) actionné avec le levier à came (5)
- Le réglage de hauteur de la mâchoire (42) actionnée avec le levier à came (43)



Contact dossier/selle

Ajuster la largeur et la tension du dossier à la morphologie du cavalier.

Pour ajuster la largeur, à l'aide de la clef de réglage (51), ajuster la position des retours latéraux en agissant sur les vis situées de part et d'autre du dossier (37) Une ouverture est prévue à proximité de l'étiquette VTRAK jaune. Vous pouvez néanmoins dé houcher partiellement le dossier avec la fermeture éclair prévue à cet effet pour accéder au réglage.

Pour ajuster la tension du dossier, après déhoussage partiel, exercer une traction sur les anneaux plastiques correspondants.

Nous conseillons de réaliser ces réglages avant la mise en place du cavalier sur le cheval.



Réglage de largeur



Réglage de tension



Amplitude de réglage asymétrique mini/maxi

3.2 DOSSIER BAS (C)

Monter le dossier bas à l'arrière de l'HIPPOLIB.

Engager pour cela le dossier bas sur le module arrière (B) en tirant sur le bouton de réglage (11) Relâcher le bouton de réglage pour verrouiller la position.

Ajuster la position du dossier bas au dos du cavalier.

Vous chercherez toujours, dans la mesure du possible, à positionner le buste du cavalier bien droit et le plus en avant possible sur la selle .

Engager puis ajuster l'inclinaison en tirant sur le bouton de réglage (11) Relâcher le bouton de réglage pour verrouiller la position désirée.



Engager la fixation du dossier



Verrouiller la position

ÉTAPE 4 : MISE EN PLACE DE L'ENSEMBLE SELLE/HIPPOLIB SUR L'ANIMAL

Positionner le tapis de selle puis l'amortisseur.
Ce dernier est préformé pour s'adapter à l'encolure du cheval.
Disposez ensuite la selle équipée de l'HIPPOLIB dont le montage est détaillé à l'étape 2.

ÉTAPE 5 : PRÉPARATION À LA MISE EN PLACE DU CAVALIER SUR LA SELLE

Pour faciliter le passage des jambes du cavalier, il convient de retirer le bloc escamotable du module avant (A) ainsi que le dossier du module arrière (B).



Ensemble dégagé