

Ford Custom (combi ou Tourneo)



Divers type d'accès



Divers type de sièges

Véhicule de base à nous fournir: (neuf ou immatriculé)

Combi 8 ou 9 places

Nous consulter pour: options constructeur, nombre de places, etc

Description générale de l'adaptation:

Aménagement permettant une totale convertibilité du véhicule (soit minibus 9 places, soit transpo jusqu'à 4 passagers en fauteuil roulant)

Large choix d'équipements divers.

*Pour plus de détails sur nos adaptations, consulter nos services
(T:04 78 83 70 83 - F: 04 78 47 75 88 - mail: info @dijeanu.fr)*

Descriptif de l'adaptation

| Accès fauteuil roulant: |
|--|
| Rampe alu repliable en 2 parties (longueur 2,4 m), assistée par compas gaz verrouillée en position fermée Commande d'ouverture de secours réglementaire de l'ouvrant AR |
| Fixation fauteuil roulant & retenue passagers: |
| Démontage définitif des banquettes AR d'origine. Plancher de base avec 8 rails longitudinaux (encastés) pour fixer les fauteuils roulants et/ou les sièges. Ensemble en aluminium (collé au véhicule) conforme à la réglementation en cours (M1) permettant le réglage de l'installation des passagers ainsi qu'une large convertibilité (voir le visuel d'implantation). Fixation fauteuil S2 : 2 sangles AR à enrouleur, 2 sangles AV à réglage manuel Retenue passager : Ceinture ventrale avec réglage en longueur et boucle (sur abdomen) Retenue passager : Ceinture vde buste ajustable en hauteur |
| Agencement intérieur : |
| Coffre de rangement des arrimages |
| Divers: |
| Notice d'utilisation. Adhésif AR transport handicapé avec mention "stationnez à plus de 2 m" (bleu & blanc) PV d'homologation |

Données techniques:

| Données utiles sur le véhicule de base (en mm): | | | | |
|--|------|----------------------------|-----------|------|
| Hauteur au seuil de chargement AR | 534 | Largeur utile entre parois | 1620 | |
| Largeur utile entre passages de roues AR | 1390 | Largeur hors tout | 2290 | |
| Selon hauteur du fourgon de base: | | | H2 | |
| Hauteur hors tout | | | 2380 | |
| Hauteur utile au passages de portes (latérale & arrière) | | | 1290/1660 | |
| Hauteur utile intérieure | | | 1660 | |
| Selon longueur du fourgon de base: | | | L1 | L2 |
| Longueur hors tout | | 4972 | 5339 | |
| Longueur utile de chargement | | 2550 | 2917 | |
| Empattement | | 2933 | 3300 | |
| Capacité possible de passagers en fauteuil roulant (*): | | | | |
| Longueur du fourgon de base | | | Mini | Maxi |
| L1 | | | 0 | 3 |
| L2 | | | 0 | 4(*) |

(*) 3 fauteuils roulants si climatisation AV/AR

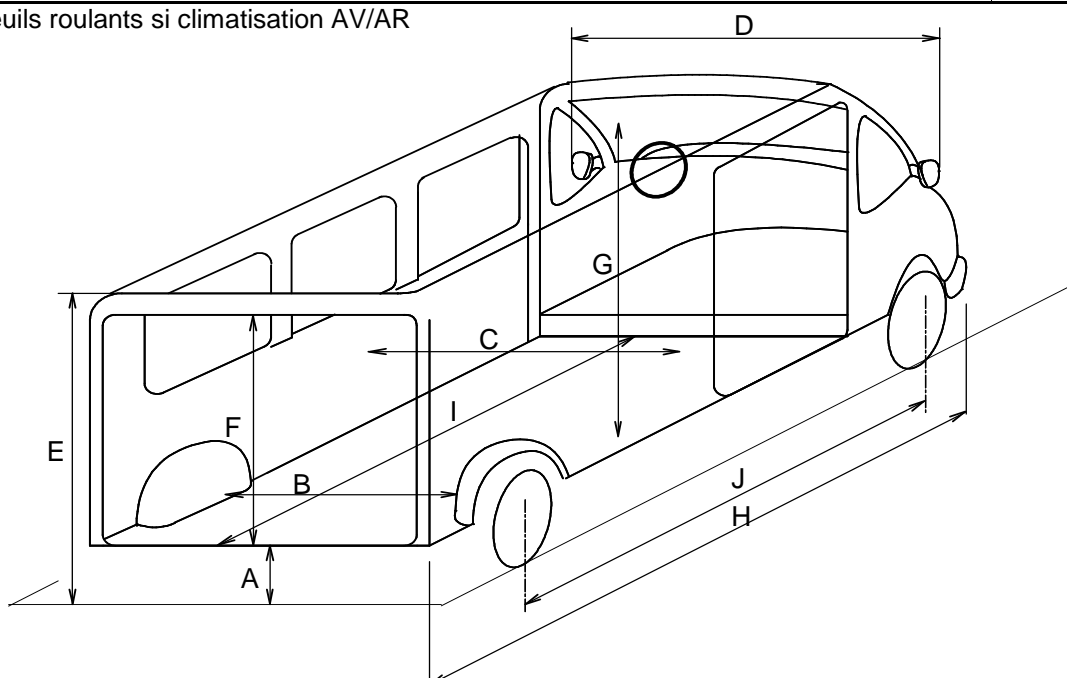

(*) dépend du type d'utilisation (service de transport publique ou pas) et de la charge utile du véhicule de base.
Les informations et caractéristiques sur nos transformations correspondent à une définition au moment de l'impression de ce document. Carrosserie DIJEAU Sarl se réserve le droit de modifier sans préavis les caractéristiques des transformations présentées, sans être tenu de mettre à jour ce document.



Ford Custom Kombi L2H2

Plancher de base 6 rails
longitudinaux pour la fixation
de:

- * Fauteuils roulants
- * Sièges amovibles

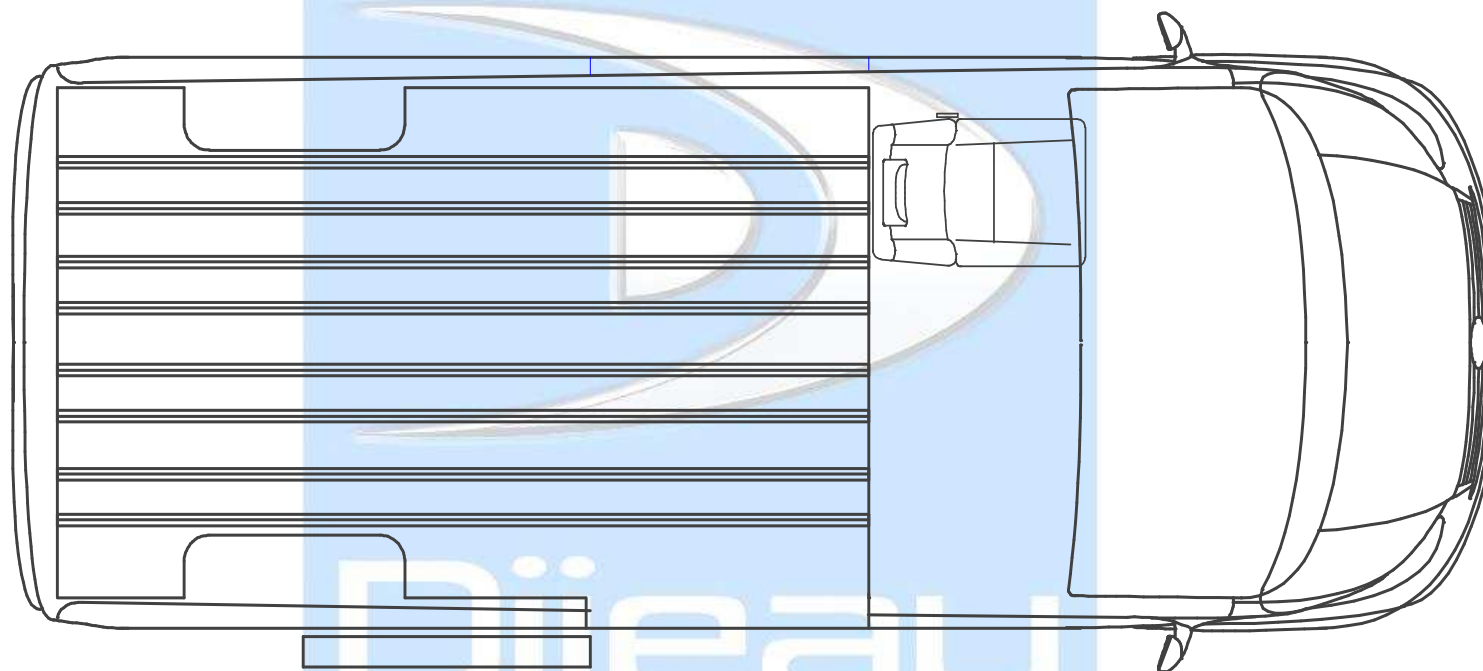

0 siège, 4 FR

1 siège, 3 FR

4 sièges, 2 FR

5 sièges, 1 FR

6 sièges, 0 FR

6 sièges, 0 FR

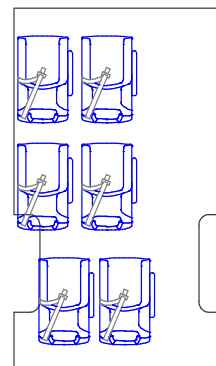
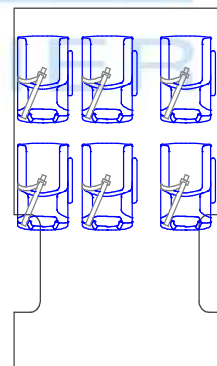
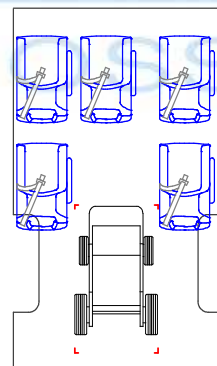
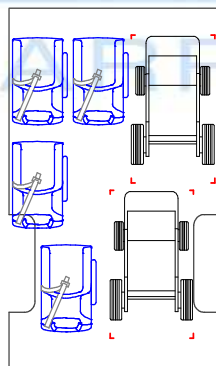
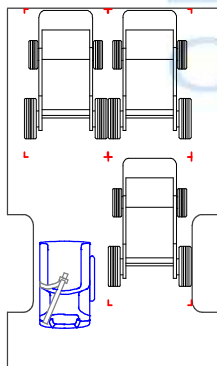
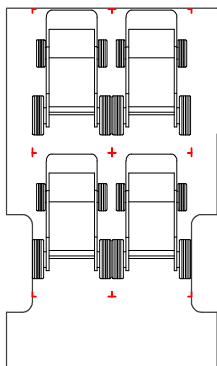

Quelques Options possibles



Rampe repliable



Plate-forme élévatrice



Rails de secours



Siège amovible



Roulettes pour siège amovible



Siège pivotant



Rappel de feux de détresse

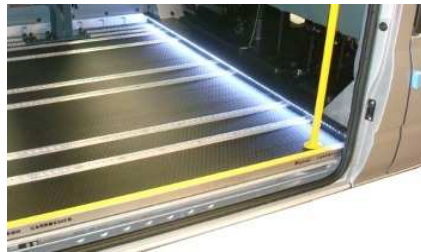

Eclairage du sol

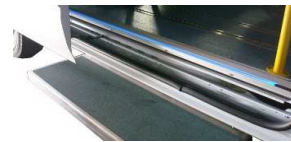

Nez de marche lumineux



Marchepied et barre de préhension



Stores aux baies



Panneau d'affichage



Rack à bagages



Gilet de sécurité



Triangle de signalisation



Trousse de 1er secours



Extincteur

Sur mesure, prêt à partir ...