

Volkswagen Maxi Caddy



Configuration 5 places + 1 en FR



Installation roue de secours sous 3ème rangée en configuration 7 places

Véhicule de base à nous fournir: *(neuf ou immatriculé)*

Tous modèles 7 places

Description générale de l'adaptation:

Adaptation pour l'accès et le transport de 5/6 personnes plus 1 en fauteuil roulant (modification structurelle au niveau du plancher, des places AR et de la roue de secours)

I) Descriptif ErgoMobil :**Accès fauteuil roulant:**

Rampe aluminium repliable en 2 parties (long. 140 cm), assistée par compas gaz verrouillée en position fermée

Décaissement ergonomique (**plancher sans ressaut sur sa longueur**) à l'emplacement du fauteuil roulant

Commande d'ouverture de secours réglementaire de l'ouvrant AR Inclus

Fixation fauteuil roulant & retenue passager:

Fixation fauteuil **SE**: 2 sangles AR à enrouleur, 2 sangles AV longueur 3 m, enrouleur à déverrouillage élec.

Retenue passager : Ceinture ventrale avec réglage en longueur et boucle (sur abdomen)

Retenue passager : Ceinture de buste sur enrouleur avec réglage de hauteur (en complément de la ventrale)

Agencement intérieur :

Revêtement sol décaissement tapis PVC souple antidérapant pastillé noir

Rail pour fixation du système retenue fauteuil encastré dans le plancher (sur la largeur du décaissement)

Roue de secours à l'ARG avec housse en simili tendu, rangement sous la banquette en version 7 places

Repose pieds amovible pour la banquette rang 3 (revêtu moquette)

Places assises arrières:

Convertibilité par démontage & remontage de la banquette AR 2 places

Divers:

Notice d'utilisation.

Adhésif AR transport handicapé avec mention "stationnez à plus de 2 m" (bleu & blanc)

PV d'homologation

II) Options & plus values:**Alternatives aux fonctionnalités de base:**

Fixation fauteuil **S2** : 2 sangles AR à enrouleur, 2 sangles AV à réglage manuel

Fixation fauteuil **S4**: 4 sangles à enrouleur

Retenue passager : Tête réglable (3 axes) fixée sur poignées du fauteuil roulant

Treuil électrique d'assistance à la montée du fauteuil roulant.

Ce document n'est qu'un aperçu de nos possibilités les plus courantes, n'hésitez pas à nous solliciter pour toute demande qui ne trouverait pas de réponse dans ce descriptif.

III) Données utiles sur le véhicule de base:

Hauteur hors tout (en mm, véhicule portes fermées)	1833
Longueur hors tout (en mm, véhicule portes fermées)	4800
Largeur hors tout (en mm, véhicule portes fermées)	2062
Empattement (longueur entre essieux AV & AR, en mm)	2682

IV) Caractéristiques de l'adaptation:

	Origine	Transfo.
A : Hauteur utile au passage de porte AR (en mm)	1140	1410
B : Hauteur utile intérieure pour passager fauteuil roulant (en mm)	1210	1450
C : Largeur utile entre sièges AR (en mm)	Non concerné	
D : Longueur utile entre rampe repliée et dossiers sièges AV (en mm)	1970	1970
E : Angle de franchissement AR (en degré, à vide)	27,5°	27,5°
F : Garde au sol mini entre essieux (en mm, à vide)	160	120
G : Distance entre la garde au sol mini F et l'essieu AR (en mm, à vide)	2682	-100
H Longueur x I largeur du décaissement (en mm)	0	1285x740
J : Longueur utile mini de la rampe repliée aux dossiers de sièges AR (rang 2, en mm)	1400	1400
Contenance réservoir (en litre)	61	46
Sortie de la ligne d'échappement	AR	AR

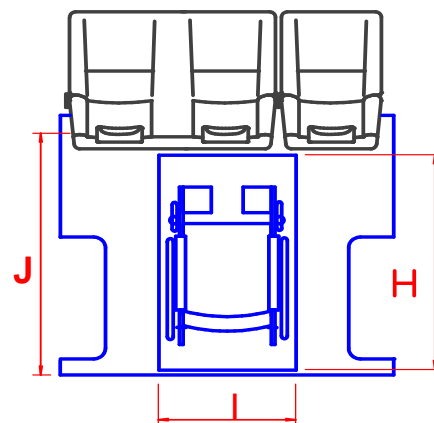
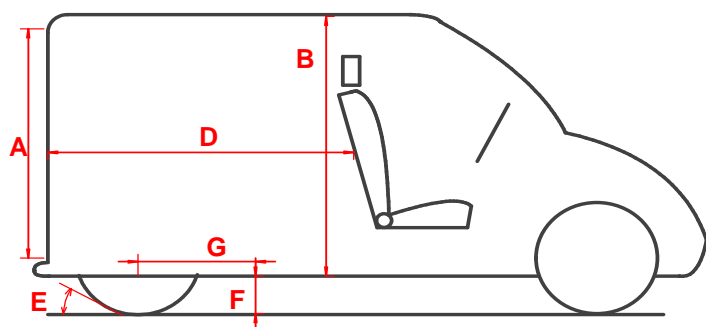

Les informations et caractéristiques sur nos transformations correspondent à une définition au moment de l'impression de ce document. Carrosserie DIJEAU Sarl se réserve le droit de modifier sans préavis les caractéristiques des transformations présentées, sans être tenu de mettre à jour ce document.