

VUE DE FACE

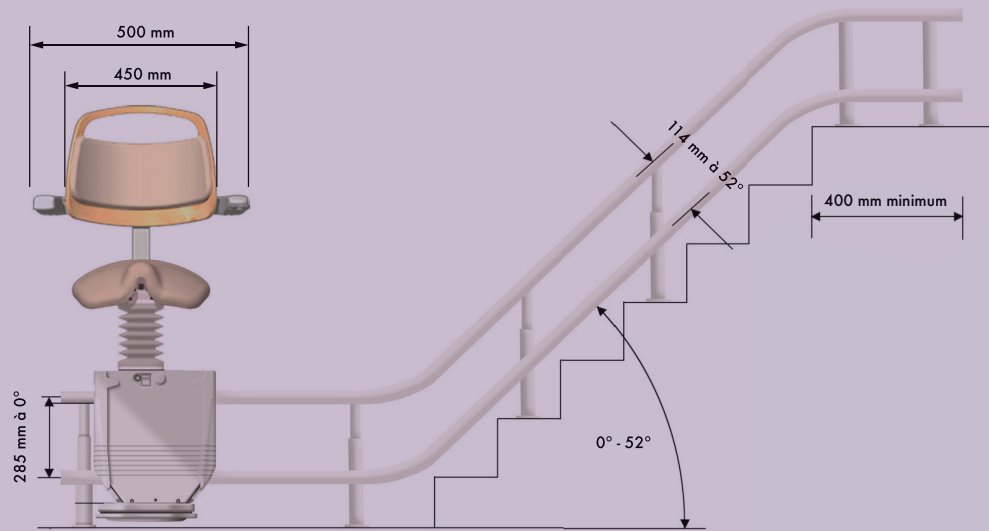

VUE DE PROFIL

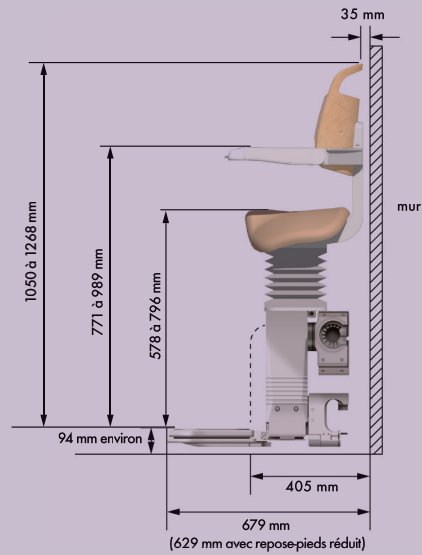

VUE DU DESSUS

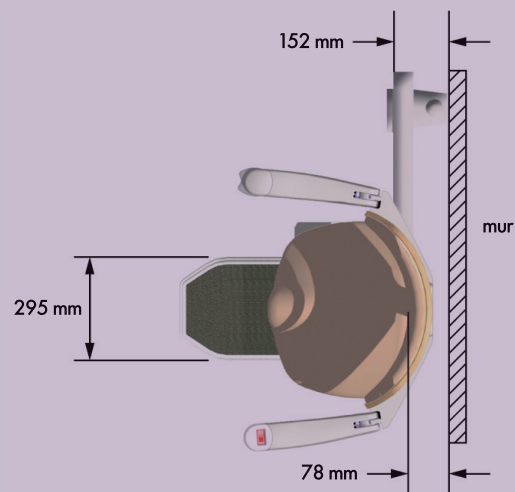

Toutes les dimensions mesurées à partir du mur sont données à titre indicatif. La présence d'une plinthe plus large ou de tout autre élément similaire peut modifier les mesures prises à partir de ce point. Les mesures sont données en millimètres.

RAIL

CONCEPTION :	Deux tubes en acier superposés et profilés aux mesures de l'escalier.
FINITION :	Peinture « epoxy » de couleur perle.
FIXATION :	Par supports aux marches.
LONGUEUR MINIMUM :	1,50 m.
LONGUEUR MAXIMUM :	À évaluer avec votre conseiller technique.
DIAMÈTRE :	44,5 mm (chaque tube).
DISTANCE RAIL-PLINTHE :	Installation côté mur : à partir de 108 mm dans les sections droites. Installation côté rampe : à partir de 140 mm dans les sections droites.
CÂBLAGE :	Interne.
MÉTHODE DE TRACTION :	Système pignon-crémaillère monté sur le tube inférieur.
DISTANCE ENTRE LES DEUX TUBES :	Min. 114 mm (inclinaison 52°). Max. 285 mm (section horizontale).
DEGRÉ D'INCLINAISON :	Maximum 52°.
OPTION :	Rail relevable électrique.
OPTION DE COULEUR DE RAIL :	Beige, Marron Foncé, Gris, Marron Ocre, Noir.

INFORMATIONS TECHNIQUES MODÈLES 260



CHARIOT-MOTEUR

CONCEPTION :	Armure acier, habillage PVC.
FINITION :	Peinture « epoxy » de couleur perle et carters plastiques.
MOTEUR :	Courant continu 0,26 Kw, par 2 batteries.
CONSOMMATION :	0,320 kWh.
DÉMARRAGE/ARRÊT :	Progressifs.
VITESSE :	0,11 m/s. Ralentissement dans le(s) virage(s) intérieur(s).
DISPOSITIF DE SÉCURITÉ :	Prise de griffe enclenchée si vitesse \geq 0,3 m/s. Les contacteurs de sécurité stoppent le déplacement en cas de contact avec un obstacle. Le monte-escaliers fonctionne même en cas de coupure de courant.
ENTRETIEN :	Annuel (recommandé).
BATTERIES :	Embarquées et rechargeables sur les points de charges situés entre autres à chaque extrémité du rail.
TRACTION :	Système pignon-crémaillère.
CHARGE UTILE :	135 kg (120 kg avec rail relevable).
ALIMENTATION :	Monophasée 220 V.



REPOSE-PIEDS

CONCEPTION :	Armature alliage d'aluminium.
FINITION :	Peinture « epoxy » de couleur perle.
TAPIS :	Conforme à la norme BS4790
SÉCURITÉ :	Les contacteurs de sécurité stoppent le déplacement en cas de contact avec un obstacle.

AUTRES ÉLÉMENTS

COMMANDES :	Commande de contrôle en bout d'accoudoir et télécommandes aux paliers (alimentées par 3 piles AA).
MOTORISATION :	Courant continu, par 2 batteries 12 V – 7 Ah.

CERTIFICATIONS

Les modèles 260 Stannah et leurs composants sont conformes à la Directive Européenne Machines 2006/42/EC, à la Norme Européenne EN81-40:2008, à la Directive CEM 2004/108/EC, et aux normes ANSI/ASME A18.1-2011 et CAN/CSA B613-00.



SADLER

TYPE :	Monte-escaliers avec position assis-debout.
CONCEPTION :	Armature en acier, assise et dossier ergonomiques, qui s'adaptent à votre posture.
REVÊTEMENTS :	Tissu. Les garnitures sont ignifugées, conformes aux normes de sécurité en vigueur (norme BS7176). Finition bois clair.
ACCOUDOIRS :	Les accoudoirs sont pliables et dépliables.
COMMANDES ET INTERRUPTEURS :	La commande s'actionne par une légère poussée maintenue dans la direction souhaitée. Le siège est équipé d'une clef amovible, permettant d'en privatiser l'usage. Interrupteur isolateur de batteries positionné sur le chariot moteur.
CEINTURE DE SÉCURITÉ :	Anti-démarrage.
DISTANCE ENTRE L'ASSISE ET LE REPOSE-PIEDS :	Adaptée à votre taille (à préciser lors de la commande).
REPOSE-PIEDS :	Se plie et se déplie automatiquement avec l'accoudoir aval.

Qualité Certifiée



EMC Directive
(2004/108/EC)

