



Fauteuil roulant électrique

000690995.FR

Q100 R

Q200 R

Manuel d'utilisation  
générale



Nous, la société SUNRISE, sommes certifiés ISO 9001, ce qui garantit la qualité de nos produits à tous les stades, du développement jusqu'à la production. Ce produit est conforme aux directives de la Communauté européenne. Les options ou accessoires illustrés sont disponibles en option.

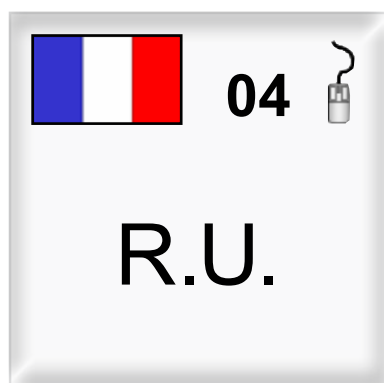

Tampon et signature du revendeur

# GUIDE DE DÉMARRAGE RAPIDE

1

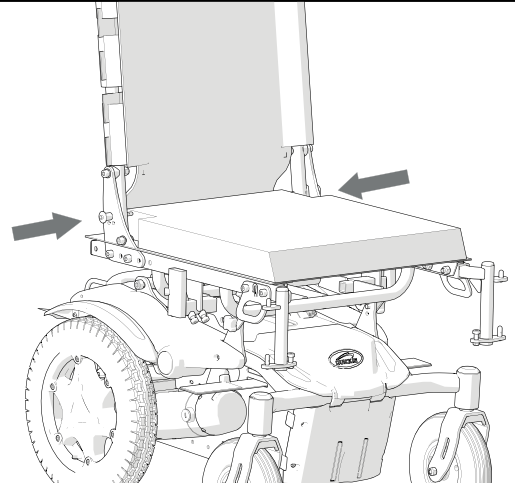
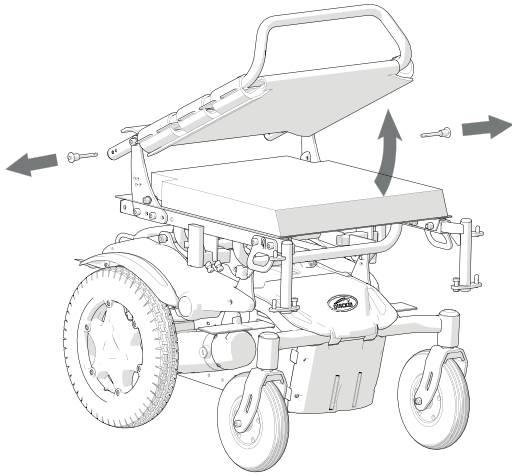

2

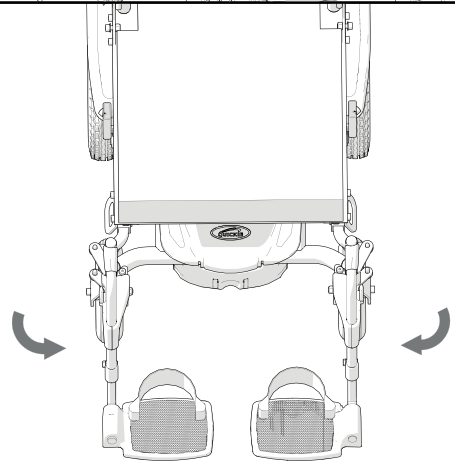
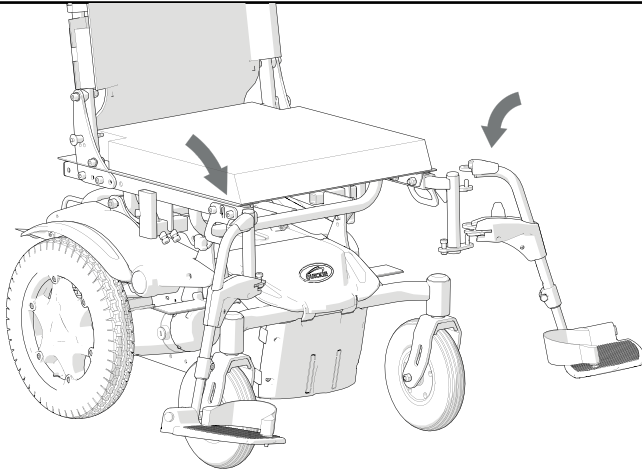

3

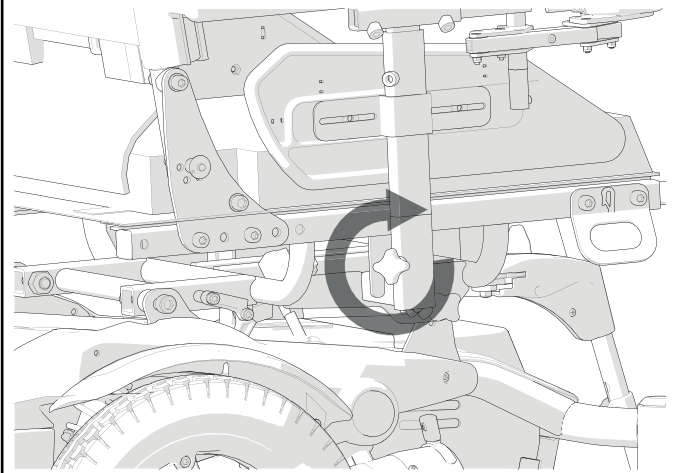
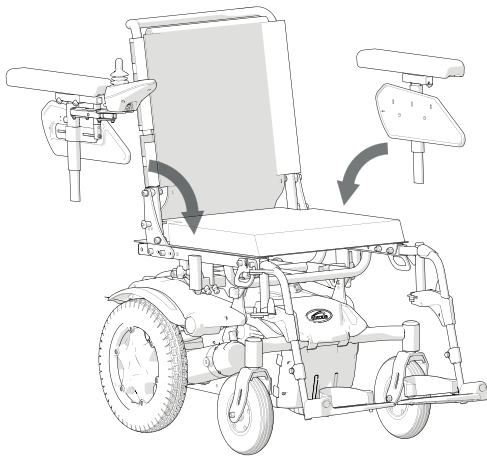

4

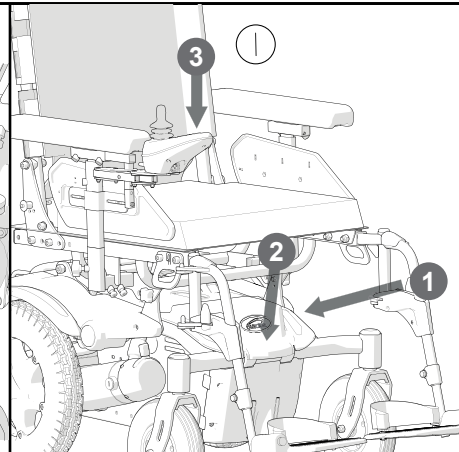
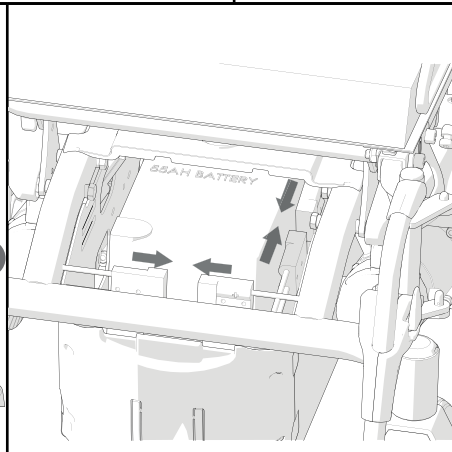
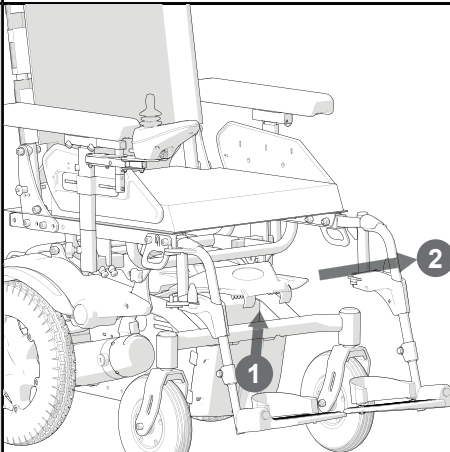

## Informations utilisateur

### Fauteuils roulants électriques : usage prévu :

Les fauteuils roulants électriques sont exclusivement destinés aux utilisateurs dans l'incapacité de marcher ou à mobilité restreinte et pour leur propre usage, à l'intérieur comme à l'extérieur.

En présence d'un module de commande Accompagnateur, le fauteuil électrique peut être manipulé par un accompagnateur.

En présence d'un double module de commande, le fauteuil électrique peut être manipulé par l'utilisateur, qui peut à tout moment transférer la commande à l'accompagnateur.

La charge maximale (laquelle combine le poids de l'utilisateur et de tout accessoire éventuellement embarqué) est indiquée sur la plaque signalétique apposée sur le châssis du fauteuil.

Vous trouverez à l'intérieur du carton d'emballage du fauteuil un autre autocollant avec le numéro de série du fauteuil. Vous pouvez l'apposer sur la couverture du manuel d'utilisation fourni avec le fauteuil.

La garantie n'est valable que si le produit est utilisé dans les conditions spécifiées et pour l'usage pour lequel il est prévu.

La durée de vie prévue pour ce fauteuil est de cinq années. N'utilisez ET n'installez aucun composant tiers sur le fauteuil, à moins qu'ils n'aient été formellement approuvés par Sunrise Medical.

### Champ d'application

De par la diversité des options de montage et sa conception modulaire, ce fauteuil convient pour les personnes dans l'incapacité de marcher ou à mobilité restreinte, suite à :

- Une paralysie
- La perte d'un membre (amputation de la jambe)
- Un problème/la difformité d'un membre
- Des contractures/blessures aux articulations
- Accidents cérébro-vasculaires et lésions cérébrales
- Troubles neurologiques (par ex. sclérose en plaques, Parkinson)
- Maladie, telle qu'une insuffisance cardiaque et circulatoire, trouble de l'équilibre ou cachexie, ainsi que pour les personnes âgées ayant assez de force dans le haut du corps.
- Personnes mentalement et physiquement capables d'utiliser une unité de commande pour manipuler en toute sécurité le fauteuil et ses fonctions.

Sélectionner le bon fauteuil nécessite de prendre en compte des éléments tels que la taille de l'utilisateur, le poids (y compris la répartition du poids), la constitution physique et psychologique de l'utilisateur, son âge, son mode de vie et son environnement.

En cas de doute, consultez un professionnel de la santé pour éviter d'exposer l'utilisateur à tout risque inconsidéré.

Sunrise Medical est certifié ISO9001, garantie d'une qualité irréprochable à toutes les étapes du développement et de la fabrication de ce fauteuil.

 **AVERTISSEMENT !**



**N'UTILISEZ PAS VOTRE FAUTEUIL AVANT D'AVOIR LU ET COMPRIS CE MANUEL.**



Sunrise Medical déclare que ce produit est conforme aux exigences de la directive 93/42/CEE telle que modifiée par 2007/47/CEE.”

Sunrise Medical déclare que ce produit répond aux exigences de performance requises pour les essais de collision, conformément à la norme ISO 7176-19:2008.

Le numéro de série et autres informations importantes se trouvent sur l'étiquette apposée à droite, sur le châssis du produit.

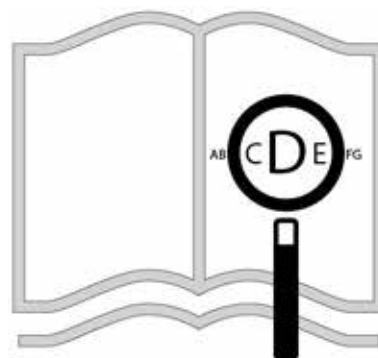

Si vous souffrez de déficience visuelle, ce document peut être consulté en format PDF sur **[www.SunriseMedical.fr](http://www.SunriseMedical.fr)**

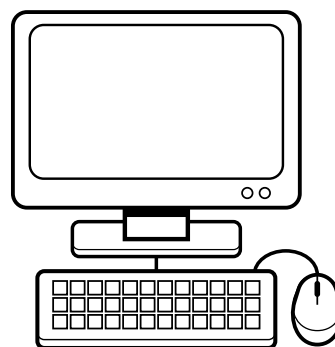

ou vous être envoyé en grands caractères, sur demande.



## Caractéristiques DU Q100R/Q200R

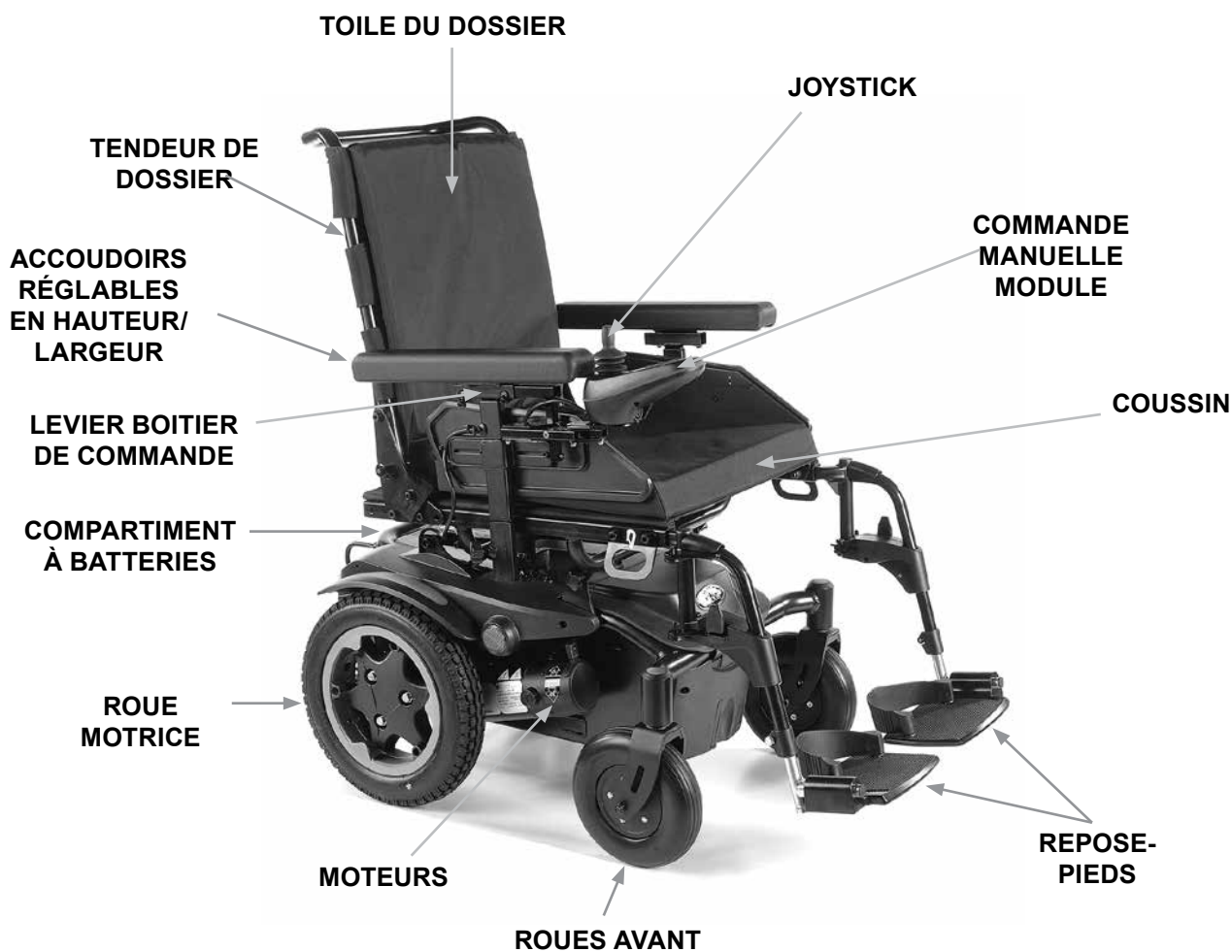

Modèle modulaire, simple et bénéficiant d'une variété d'ajustements, le Quickie Q100R/Q200R est le choix idéal pour un entretien facile, et les impératifs de recyclage et de rénovation.

Dans le cadre d'une initiative d'amélioration continue de produit, Sunrise Medical se réserve le droit de modifier les spécifications et le modèle sans préavis. En outre, certaines fonctions et options disponibles ne sont pas compatibles avec toutes les configurations du fauteuil.

Toutes les dimensions suivantes sont approximatives et sujettes à des modifications.

<b>1.0 Votre fauteuil :</b>	<b>7</b>	<b>9.0 Système de commande VR2 (Fig. 7.1):</b>	<b>30</b>
<b>2.0 Comment utiliser ce manuel :</b>	<b>7</b>	9.1 Bouton Marche/Arrêt :	30
2.1 Introduction :	7	9.2 Indicateur de niveau de charge de batterie :	30
2.2 Garantie :	8	9.3 Verrouillage/déverrouillage du fauteuil :	30
<b>3.0 Explication des étiquettes / Définitions des termes:</b>	<b>9</b>	9.4 Fonctionnement du joystick de commande :	31
3.1 Définitions des termes employés dans le manuel :	9	9.5 Indicateur de vitesse maximale/profil :	31
<b>4.0 Sécurité :</b>	<b>11</b>	9.6 Bouton de klaxon :	31
4.1 Avertissements généraux :	11	9.7 Bouton de vitesse/profil Bas :	31
4.2 Caractéristiques et options :	11	9.8 Bouton de vitesse/profil Haut :	31
4.3 Vérifications préliminaires :	11	9.9 VR2-L :	32
4.4 Freinage d'urgence :	11	9.10 Prise de recharge et de programmation :	33
4.5 Trottoirs, (Fig. 4.1) :	11	9.11 Boîtier VR2 commande double :	33
4.6 Pneus :	12	9.12 Bouton de commande et indicateur :	33
4.7 Dispositif de roue libre, (Fig. 4.2) :	12	9.13 Bouton du vérin et voyant LED :	33
<b>5.0 Transport</b>	<b>13</b>	9.14 Bouton et indicateur de vitesse maximale :	34
5.1 Transport du fauteuil à bord d'un véhicule motorisé :	13	<b>10.0 Dépannage à l'aide de la commande manuelle VR2 :</b>	<b>34</b>
5.2 Utilisation du fauteuil comme siège passager :	15	<b>11.0 Batteries et recharge :</b>	<b>36</b>
5.3 Conditions spéciales de transport :	17	11.1. Spécifications batterie et chargeur :	36
5.4 Avertissements généraux relatifs au transport :	17	11.2 Fusibles électriques :	36
<b>6.0 Entretien et nettoyage</b>	<b>18</b>	11.3 Batteries (Fig. 11.1 - 11.6):	36
6.1 Entretien :	18	11.4 Informations d'ordre général sur les batteries :	38
6.2 Virages brusques :	19	11.5 Batteries sans entretien :	38
6.3 Charge maximale :	19	11.6 Utilisation des batteries :	38
6.4 Surfaces chaudes :	19	11.7 Recommandations pour les batteries sans entretien :	38
6.5 Prudence sur la route :	19	11.8 Informations générales sur le chargeur :	39
6.6 Conditions défavorables :	19	11.9 Spécifications chargeur :	39
6.7 Rampes :	19	11.10 Sécurité des chargeurs :	39
6.8 Monter et descendre d'un fauteuil roulant :	19	11.11 Procédure de connexion du chargeur et de recharge :	39
6.9 Roulettes anti-bascule :	19	11.12 Consignes de sécurité relatives au chargeur :	39
6.10 Utilisation en pente :	20	11.13 Autonomie de votre véhicule :	40
6.11 Pentes : montées :	20	11.14 Instructions générales pour la batterie :	40
6.12 Pentes : descentes :	20	<b>12.0 Réglages :</b>	<b>41</b>
6.13 Ceinture sous-abdominale :	20	12.1 Ajustement du repose-pieds (Fig. 12.1.1 & 12.1.2):	41
6.14 Rétroviseur:	22	12.2 Ajustements vers l'intérieur ou l'extérieur de la largeur des repose-pieds :	41
<b>7.0 Montage :</b>	<b>23</b>	12.3 Ajustements des accoudoirs :	41
7.1. Repose-pieds (Fig. 7.0 - 7.1) :	23	12.5 Réglages de la profondeur du siège : (Fig. 12.5).	42
7.2. Accoudoir (Fig. 7.2) :	23	12.6 Ajustement des commandes (Fig. 12.6) :	42
7.3. Roulettes anti-bascule (Fig. 7.3) :	23	12.7 Double commande/ Commande accompagnateur (le cas échéant) :	42
7.4. Monte-trottoir (Fig. 7.4) :	23	12.8 Pantographe escamotable (Fig. 12.7) :	42
7.5. Batteries (Fig. 7.5):	24	12.9 Programmation :	42
7.6. Roues (Fig. 7.6 et 7.7) :	24	<b>13.0 Nettoyage :</b>	<b>43</b>
7.7. Installation de la ceinture sous-abdominale :	25	13.1 Nettoyage général :	43
7.8 Porte-canne, (Fig. 7.11) :	25	13.2 Nettoyage du siège :	43
7.9 Feux et clignotants, (Fig. 7.12-7.13) :	25	13.3 Système de nettoyage des commandes :	43
<b>8.0 Utilisation du fauteuil roulant :</b>	<b>26</b>	13.4 Commandes spéciales :	43
8.1 Préparation au transport :	26	<b>14.0 Impératifs de transport et stockage :</b>	<b>43</b>
8.2 Réutilisation de votre fauteuil roulant :	26	14.1 Humidité et température de stockage :	43
8.3 Inclinaison mécanique fixe du dossier ( 90° à 102° - 4 positions) (Fig. 8.1) :	26	14.2 Conditions de transport spéciales :	43
8.4 Réglage de la bascule d'assise fixe :	27	14.3 Entreposage à moyen et long terme :	43
8.5 Dispositif de roue libre, (Fig. 8.3) :	27	<b>15.0 Enlèvement :</b>	<b>43</b>
8.6. Pression des pneus :	27	<b>16.0 Feuilles produit (EN 12184 et ISO 7176-15)</b>	<b>44</b>
8.7 Transferts (Fig. 8.4) :	28	<b>17.0 Conseils relatifs aux révisions - journal des révisions :</b>	<b>46</b>
8.8 Pentes (Fig. 8.5) :	28	<b>18.0 Vérifications de performance :</b>	<b>47</b>
8.9 Cales tronc (Fig. 8.7 - 8.8) :	29	18.1 Réutilisation :	47
8.10 Franchissement d'un trottoir ou d'une marche (Fig. 8.9) :	29		
8.11 Descendre d'un trottoir (Fig. 8.10) :	29		

## 1.0 Votre fauteuil:

Toute l'Equipe Sunrise Medical, souhaite que vous profitiez pleinement de votre fauteuil roulant Q100R/Q200R. Le présent manuel d'utilisation vous permettra de vous familiariser avec le fauteuil et ses caractéristiques. Vous y trouverez des conseils pour une utilisation quotidienne, des consignes d'entretien faciles, des informations sur nos normes de qualité rigoureuses, ainsi que les conditions de garantie.

Votre fauteuil vous aura été livré prêt à être assemblé. Reportez-vous au Guide de démarrage rapide sur la page interne de la couverture du présent manuel. Il existe une vaste gamme d' options pour le modèle Q100R/Q200R. et les réglages sont multiples. Si vous souhaitez en savoir plus à ce sujet, n'hésitez pas à contacter votre revendeur agréé Sunrise Medical.

Votre fauteuil roulant vous parviendra dans un excellent état, après avoir subi un contrôle rigoureux avant de quitter notre établissement. Si vous suivez les conseils fournis sur l'entretien et le nettoyage de votre fauteuil, celui-ci gardera un aspect impeccable et vous donnera entière satisfaction. Le fauteuil Q100R/Q200R a été conçu pour un usage individuel quotidien. à l'intérieur comme à l'extérieur (Classe B). Ce véhicule de mobilité ne doit être utilisé que sur les trottoirs, mais il peut être utilisé pour traverser la route.

Il ne convient qu'au transport d'une seule personne à mobilité réduite, d'un poids maximum de 125 kg pour le Q100R et de 136 kg pour le Q200R (selon les options sélectionnées pour votre fauteuil) et ayant les capacités cognitives, physiques et visuelles pour manipuler ce véhicule en toute sécurité en pente. Le pourcentage de pente maximum est indiqué à la section 16.0 Feuilles de renseignements sur les produits. Si vous n'êtes pas sûr que ce fauteuil électrique convient bien à vos besoins, n'hésitez pas à contacter votre revendeur agréé Sunrise Medical pour obtenir plus de précisions avant de l'utiliser.

Si vous souhaitez procéder à divers petits réglages sur votre fauteuil, il est très important de vous référer à la section correspondante dans votre manuel d'utilisation. Veuillez consulter le manuel technique ou votre revendeur Sunrise Medical pour des ajustements plus complexes.

Pour toute question relative à l'utilisation, à l'entretien ou à la sécurité de votre fauteuil roulant, contactez votre revendeur agréé Sunrise Medical. Si vous ne connaissez aucun revendeur dans votre région ou si vous avez des questions supplémentaires, vous pouvez écrire ou téléphoner à :

**Sunrise Medical S.A.S**  
**ZAC de la Vrillonnerie**  
**17 Rue Mickaël Faraday**  
**37170 Chambray-Lès-Tours**  
**Tel : +33 (0) 247554400**  
**Fax : +30 (0) 247554403**  
**[www.sunrisemedical.fr](http://www.sunrisemedical.fr)**

## 2.0 Comment utiliser ce manuel :

### 2.1 Introduction :

Il vous est conseillé de noter dans l'encadré ci-dessous les coordonnées de votre service après-vente.

En cas de panne, contactez-le en lui donnant le plus d'informations possible sur la nature de la panne pour qu'il puisse vous aider efficacement et rapidement.

Il est possible que les fauteuils illustrés et décrits dans le présent manuel ne soient pas complètement identiques au modèle que vous avez acheté. Toutefois, toutes les instructions fournies dans le présent manuel sont valables pour votre matériel, malgré les éventuelles différences minimes.

**REMARQUE :** Le fabricant se réserve le droit de modifier sans préavis les poids, mesures et autres données techniques indiquées dans le présent manuel. Tous les chiffres, dimensions et capacités indiqués dans ce manuel sont approximatifs et ne constituent pas des caractéristiques.

## 2.2 Garantie

### **CELA N'AFPECTE EN AUCUN CAS VOS DROITS LEGAUX.**

La garantie de Sunrise Medical\* est détaillée dans les conditions de garantie suivantes.

#### **Conditions de garantie :**





1. Si une ou plusieurs pièces devaient être remplacées ou réparées suite à un vice de fabrication et/ou de matériel dans les 24 mois, la ou les pièces seront remplacées ou réparées gratuitement. La garantie ne couvre que les vices de fabrication.
2. Pour faire jouer la garantie, veuillez contacter le service client Sunrise Medical afin de préciser la nature du problème. En cas d'utilisation du produit dans une zone située en dehors du territoire du service après-vente (revendeur) Sunrise Medical, les réparations ou remplacements seront assurés par un autre service après-vente désigné par le fabricant. Le produit doit être réparé par un service après-vente désigné par Sunrise Medical.
3. Toute pièce réparée ou échangée dans le cadre de la garantie est couverte par la garantie pour la période restante conformément au point 1.
4. Concernant les pièces détachées d'origine installées ultérieurement et au frais du client, celles-ci sont couvertes par une garantie de 12 mois (à compter de l'installation), conformément aux présentes conditions de garantie.
5. La garantie ne peut être actionnée si la réparation ou l'échange du produit ou d'une pièce découle de l'un des cas de figure suivants :
  - a. L'usure normale, notamment celle des batteries, des accoudoirs, des toiles, des pneus, des patins de frein, fixations, etc.
  - b. Les anomalies découlant de la surcharge du produit. La charge maximale d'utilisation est indiquée sur l'étiquette CE.
  - c. Le produit n'a pas été entretenu ou révisé conformément aux recommandations du fabricant, telles qu'indiquées dans le manuel d'utilisation et/ou les notices d'entretien.
  - d. Les accessoires utilisés ne sont pas des accessoires d'origine.
  - e. Le produit - ou l'une de ses pièces - a été endommagé suite à un mauvais entretien, à un accident ou à une utilisation inadéquate.
  - f. Des changements/modifications non conformes aux spécifications du fabricant ont été effectués sur le produit ou des pièces.
  - g. Les réparations ont été effectuées avant d'en avoir informé le service client.
6. Cette garantie est soumise à la loi du pays d'achat du produit auprès de Sunrise Medical »

\* Le lieu Sunrise Medical depuis lequel le produit a été acheté.



### 3.0 Explication des étiquettes / Définitions des termes :

#### 3.1 Définitions des termes employés dans le manuel :

Terme	Définition
 <b>DANGER !</b>	Indication d'un risque potentiel de blessures sérieuses ou de mort en cas de non-respect des consignes
 <b>AVERTISSEMENT !</b>	Indication d'un risque potentiel de blessure en cas de non-respect des consignes
 <b>ATTENTION !</b>	Indication que le matériel peut être endommagé si le conseil fourni n'est pas suivi
<b>REMARQUE :</b>	Conseil d'ordre général ou pratique recommandée
RMP	Roue motrice propulsion
	Référence faite à d'autres manuels



## 4.0 Sécurité :

Si vous suivez les instructions de ce manuel, vous profiterez de nombreuses années d'utilisation sans problèmes :

### AVERTISSEMENT !

- Ce véhicule n'est pas conçu pour utilisation sur la route sauf pour traverser.
- Les données de chargement se réfèrent toujours à la présence d'une personne utilisatrice.
- Le fauteuil est agréé pour l'utilisation par une personne, pour une personne assise et son accompagnateur avec l'unité de commande Double/Accompagnateur.

### AVERTISSEMENTS !

#### 4.1 Avertissements généraux :

- Assurez-vous toujours que votre fauteuil roulant n'est pas sous tension avant d'y prendre place ou d'en descendre.
- Vous devez toujours pouvoir atteindre facilement les commandes à partir d'une position confortable. Faites attention à votre posture. C'est un élément essentiel pour votre confort et votre bien-être.
- Faites toujours en sorte que l'on puisse vous voir de loin, surtout si vous utilisez votre fauteuil roulant de nuit.
- Ce fauteuil a été fabriqué pour répondre aux besoins d'un utilisateur précis. En cas d'utilisation par une autre personne, il pourra éventuellement falloir le régler et le reprogrammer.
- Ne laissez pas les enfants ni quiconque utiliser votre fauteuil.
- Ne levez pas le fauteuil, vide ou occupé, par aucune pièce amovible comme les repose-jambes, accoudoirs, etc.

### ATTENTION !

#### 4.2 Caractéristiques et options :

Certaines des options présentées dans ce manuel peuvent ne pas être disponibles dans votre pays et restreindre les limites physiques générales du produit standard (par ex. vitesse maximale, poids maximal de l'utilisateur, etc.). Ces limites sont indiquées sur le bon de commande, dans le manuel technique et dans le présent manuel d'utilisation. Pour de plus amples informations, contacter le revendeur Sunrise Medical le plus proche.

### AVERTISSEMENT !

**RISQUE D'ÉTOUFFEMENT** – Ce siège est composé de petites pièces qui, dans certaines conditions, peuvent présenter un risque d'étouffement pour les jeunes enfants.

### DANGER !

#### 4.3 Vérifications préliminaires :

- Évitez de tenter de manœuvrer l'appareil à vitesse maximale.
- Si vous devez tourner subitement, ralentissez d'abord avec le joystick ou le bouton de commande de vitesse.
- Ceci est très important si vous descendez une pente.
- Un manque d'attention à ce stade peut provoquer un renversement du fauteuil.
- Assurez-vous toujours que votre fauteuil roulant ne soit pas sous tension avant d'y prendre place ou d'en descendre.
- Vérifiez toujours que vous pouvez actionner toutes les commandes dans une position assise confortable. Il est essentiel de prêter attention à la posture pour assurer le confort et le bien-être de l'utilisateur.
- Avant de mettre en mouvement le fauteuil, vérifiez toujours que le dispositif à roue libre est désactivé.
- Vérifiez toujours que l'on puisse vous voir clairement, surtout si vous utilisez votre fauteuil roulant dans des conditions de faible visibilité.

### AVERTISSEMENT !

#### 4.4 Freinage d'urgence :

En cas de coupure de courant par le biais du bouton ON/OFF, le freinage sera immédiat et total. Cette méthode d'arrêt n'est pas recommandée sauf en cas d'urgence, étant extrêmement subite.

#### 4.5 Trottoirs, (Fig. 4.1) :

- Traversez toujours la route le plus rapidement possible, d'autres véhicules pouvant surgir.
- Ne tentez jamais de monter ou descendre un trottoir d'une hauteur de plus de 100 mm.
- Ne tentez pas la montée d'un trottoir élevé, d'une pente raide ou d'un carrossage à cause du risque de chute ou du basculement du fauteuil.
- Ne tentez pas l'escalade d'un trottoir à proximité d'une bouche d'égout, de surfaces inégales, ou d'un revêtement de graviers.
- N'essayez pas de descendre d'un trottoir haut de plus de 50 mm, en marche avant.
- Ne tentez pas l'escalade ni la descente d'un trottoir à un angle oblique. N'approchez qu'à un angle de 90° avec un élan d'au moins 500 mm.

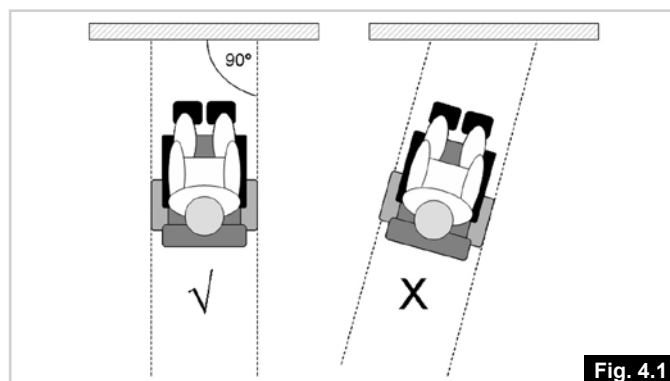

Fig. 4.1

#### 4.6 Pneus :

Les pneus d'un fauteuil sont sujets à l'usure en fonction de la fréquence d'utilisation du fauteuil. Vérifiez-les régulièrement, en particulier en termes de pression de gonflage, conformément aux instructions de service de ce manuel.

#### AVERTISSEMENT !

Ne gonflez JAMAIS les pneus pneumatiques à l'aide d'un système de gonflage de station-service.

#### AVERTISSEMENT !

#### 4.7 Dispositif de roue libre, (Fig. 4.2) :

Voir également la Fig. 3.1

- Ne recourez à cette fonction que pour pousser manuellement le fauteuil d'un emplacement à l'autre.
- N'oubliez pas que quand le système de roue libre est en cours, le fauteuil roulant est dépourvu de système de freinage.
- Le désenclenchement du moteur provoque l'apparition d'un message d'erreur dans la commande, indiqué par clignotement rapide de l'écran LED.
- Pour des raisons de sécurité, le fauteuil roulant ne peut plus être déplacé par le biais du joystick.
- N'activez pas le mécanisme de roue libre lorsque vous êtes à bord du fauteuil.
- Seule une personne ayant la force et la capacité à manœuvrer complètement le fauteuil roulant en roue libre est habilitée à utiliser le mécanisme de roue libre.

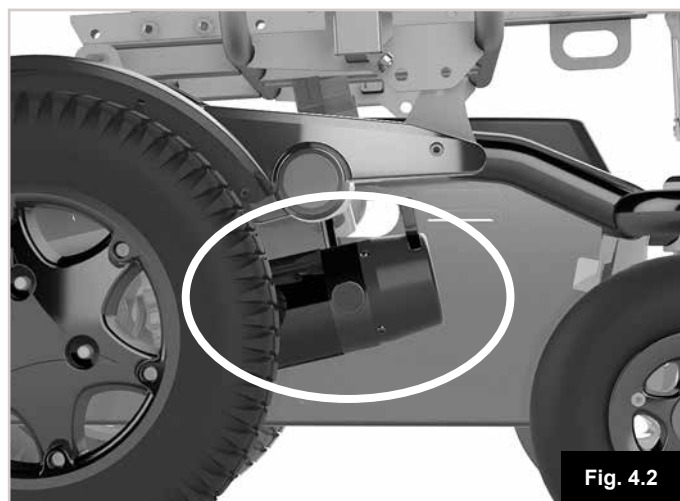

Fig. 4.2

## 5.0 Transport

### 5.1 Transport du fauteuil à bord d'un véhicule motorisé

#### Monter et descendre du véhicule

#### **⚠ DANGER !**

- Faites vous confirmer que le véhicule est correctement équipé pour transporter un passager dans un fauteuil roulant, et assurez-vous que la méthode d'accès/de sortie est convenable pour votre type de fauteuil roulant. Le sol du véhicule doit être suffisamment résistant pour supporter le poids combiné de l'utilisateur, du fauteuil roulant et des accessoires.
- Introduire le fauteuil dans le véhicule à l'aide d'une rampe (ou d'un appareil de levage) suffisamment solide pour supporter le poids combiné du fauteuil et de l'utilisateur.
- Le fauteuil doit être arrimé face à la route. Ce fauteuil a été approuvé pour une utilisation à bord des véhicules motorisés, et satisfait les exigences relatives au transport face à la route et aux collisions frontales. Le fauteuil n'a pas été testé pour d'autres positions à bord d'un véhicule (Fig. 5.1).

#### **⚠ ATTENTION !**

- Suffisamment d'espace doit être disponible autour du fauteuil afin d'avoir un accès facile pour attacher, serrer et détacher le fauteuil roulant et le dispositif de retenue de l'occupant et les ceintures de sécurité.
- L'accès aux véhicules et la manœuvrabilité à bord d'un véhicule dépendent de la taille et du rayon de braquage du fauteuil ; les fauteuils de plus petites tailles et/ou les fauteuils ayant un rayon de braquage plus court se laissent généralement manœuvrer plus aisément et facilitent l'accès au véhicule et à une position orientée vers l'avant.

#### **Arrimage du fauteuil à l'aide d'un système de retenue**

Le fauteuil roulant a fait l'objet d'essais de collision conformément à la norme ISO 7176-19:2008 au moyen d'un système de retenue.

- Arrimé à l'aide d'un système de retenue à 4 points (2 à l'avant, 2 à l'arrière, Fig. 5.2) conforme à :
  - i. ISO 10542 (international) ou
  - ii. SAE J2249 (États-Unis).

**REMARQUE :** Fauteuil arrimé à l'aide d'un système de retenue à 4 points prévu pour le poids total du fauteuil (options comprises) conformément aux instructions WTORS1 fournies par le fabricant.

Explication :

1) WTORS : *Wheelchair Tie-down Occupant Restraint System (Système de fixation et de retenue)*

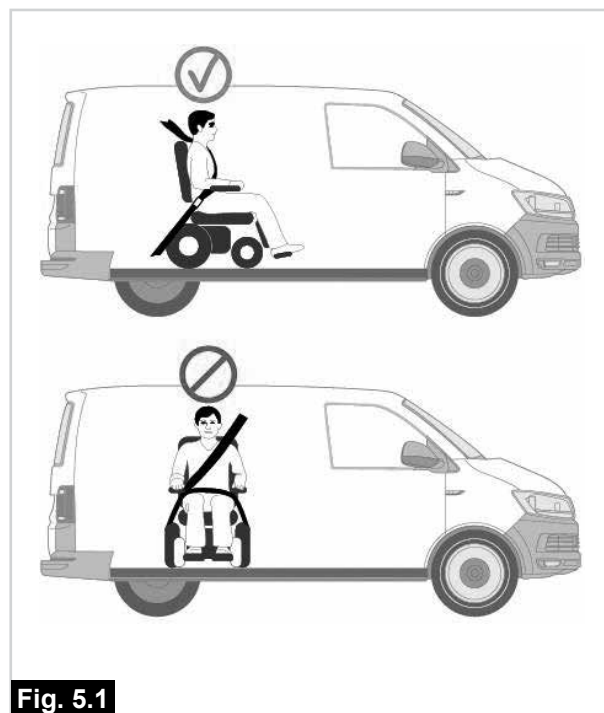

Fig. 5.1

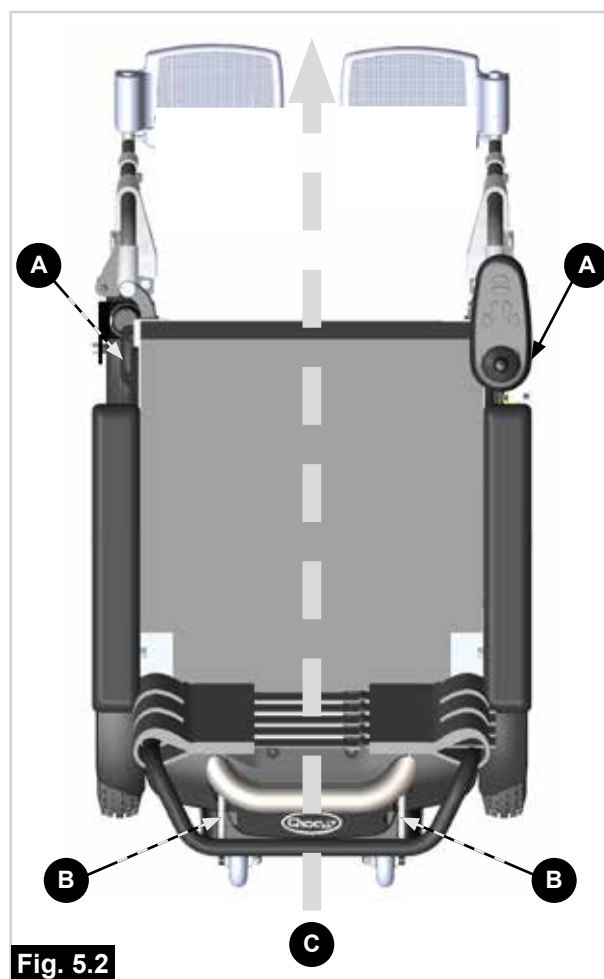

Fig. 5.2

- A** Emplacement des points d'arrimage avant.
- B** Emplacement des points d'arrimage arrière.
- C** Sens du déplacement.

**⚠ DANGER !**

- Le fauteuil doit impérativement être arrimé à l'aide des points de retenue prévus sur le châssis du fauteuil (Fig. 5.2 - 5.8).
- Les points d'arrimage (2 à l'avant et 2 à l'arrière) sont indiqués par les symboles d'ancrage (Fig. 5.5). Commencez par attacher les sangles à l'avant du fauteuil, puis les sangles à l'arrière. Tendez les sangles pour immobiliser le fauteuil. Le fauteuil ne peut pas être arrimé à des accessoires (accoudoirs, support anti-bascule, etc.).
- Les points d'ancrage/de fixation du fauteuil, les éléments de construction et les composants du châssis ne doivent en aucun cas être modifiés ou remplacés sans avoir préalablement consulté le fabricant.
- Si le fauteuil est transporté sans son utilisateur à bord d'un véhicule non équipé d'un système de retenue, il convient de le placer dans le coffre.

**Fig. 5.5**

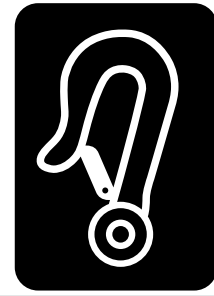

**Fig. 5.6**



**Fig. 5.3**

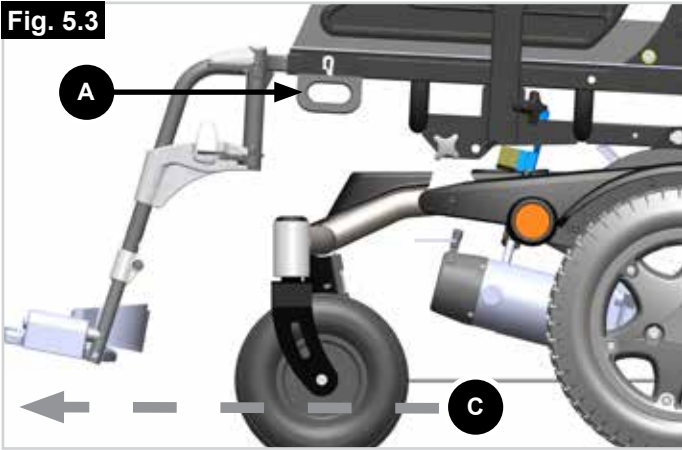

**Fig. 5.4**

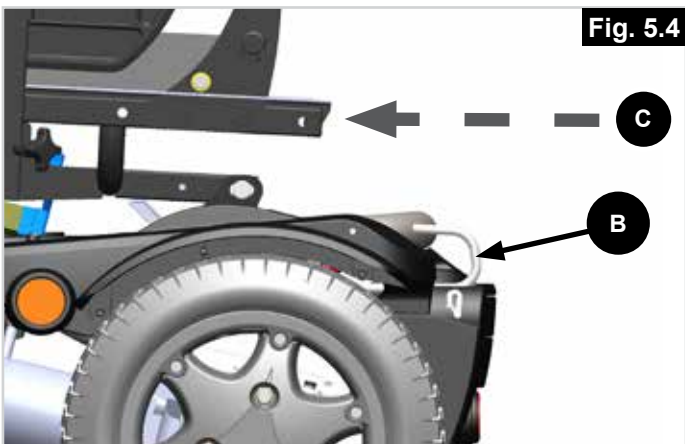
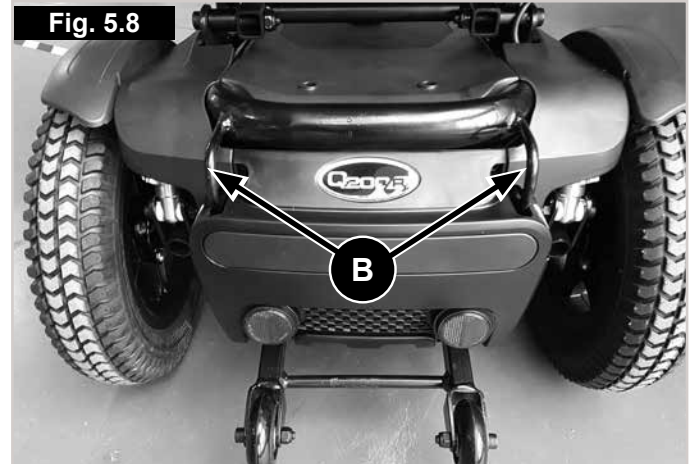

**Fig. 5.7**



Positionnement du système d'arrimage avant, (Fig. 5.7 - A).

**Fig. 5.8**



Positionnement de l'équerre et l'étiquette d'arrimage arrière, (Fig. 5.8 - B).

- A** Emplacement des points d'arrimage avant.
- B** Emplacement des points d'arrimage arrière.
- C** Sens du déplacement.

## 5.2 Utilisation du fauteuil comme siège passager

Un fauteuil roulant arrimé dans un véhicule n'assurera pas le même niveau de sécurité que les sièges du véhicule. Sunrise Medical recommande d'utiliser, dans la mesure du possible, les sièges du véhicule et leur système de retenue. Sunrise Medical reconnaît qu'il n'est pas toujours aisé de transférer une personne et si celle-ci doit rester à bord du fauteuil pendant le trajet, il convient de suivre les recommandations suivantes :

### DANGER !

- La sécurité de l'utilisateur pendant son transport dépend de la vigilance de la personne sécurisant le système d'arrimage et cette personne devrait avoir reçu des instructions appropriées et/ou une formation sur leur utilisation.
- Dans la mesure du possible, retirez du fauteuil et rangez tous les accessoires et équipements auxiliaires, comme par exemple : les cannes, les coussins amovibles, les tablettes, etc.
  - i. Retirez et rangez les séparément et en toute sécurité dans le véhicule, ou
  - ii. Fixez les au fauteuil mais avec du rembourrage pour amortir placé entre la tablette et l'utilisateur.
- Les repose-jambe articulés/relevables ne doivent pas être en position élevée pendant le transport du fauteuil roulant et de son utilisateur.
- Le cas échéant : Les dossiers inclinables doivent être remis en position verticale.
- Le cas échéant : Le lift d'assise doit être en position abaissée.
- Le cas échéant : Les freins manuels du fauteuil doivent impérativement être enclenchés.

## Instructions pour le système de retenue de l'occupant

### DANGER !

- Utilisez un système de retenue de l'occupant à 3 points pour la sécurité de l'utilisateur.
- Il convient d'utiliser les ceintures pelvienne et thoracique pour maintenir l'utilisateur du fauteuil (Fig. 5.5) afin de réduire les risques d'impact à la tête et au thorax avec des composants du véhicule.
- Le dispositif de retenue doit être fixé au pilier approprié du véhicule et les composants du fauteuil roulant (comme les accoudoirs ou les roues) ne doivent pas entraver le contact entre la sangle et le corps de l'utilisateur (Fig. 5.7).
- Utilisez un appui-tête correctement positionné pendant le transport de l'utilisateur à bord de son fauteuil roulant.
- Les systèmes de maintien posturaux (sangles sous-abdominales, ceintures sous-abdominales) ne doivent pas servir de système de retenue dans un véhicule en déplacement, à moins qu'ils ne soient conformes à la norme ISO 7176-19:2008 ou SAE J2249, ce qui doit être spécifiquement indiqué sur l'étiquette.

## Positionnement du système de retenue de l'occupant

### DANGER !

- La ceinture pelvienne doit être portée basse, sur l'avant du bassin de façon à ce que l'angle de la ceinture du bassin soit dans la zone de préférence entre 30 et 75 degrés par rapport à l'horizontal.
- Un plus grand angle au sein de la zone de préférence est recommandé c'est-à-dire plus proche de 75°, mais sans jamais cependant dépasser cette limite (Fig. 5.10).
  - i. La ceinture thoracique doit passer par-dessus l'épaule et en travers de la poitrine, comme illustré (Fig. 5.9). Les ceintures de retenue doivent être serrées le plus possible, tout en respectant le confort de l'utilisateur.
- La sangle de la ceinture de sécurité ne doit pas être entortillée pendant son utilisation.
- Positionnez soigneusement le système de retenue et la boucle de la ceinture de sorte que le bouton de libération n'entre pas en contact avec les composants du fauteuil en cas de collision.

### Passager ayant un poids inférieur à 22 kg.

Si l'utilisateur devant être transporté est un enfant pesant moins de 22 kg et si le véhicule utilisé compte moins de huit (8) passagers assis, il est recommandé d'utiliser un dispositif de retenue pour enfants conforme au règlement 44 de la CEE-ONU.

Ce type de dispositif de retenue est un moyen de retenue plus efficace que les dispositifs à trois points, et certains dispositifs de retenue pour enfants assurent également un support postural supplémentaire afin de maintenir la position de l'enfant lorsqu'il est assis.

Les parents ou toute autre personne s'occupant de l'enfant peut, selon le cas, décider de laisser l'enfant dans son fauteuil roulant pendant le transport en raison du niveau de contrôle de la posture ou du niveau de confort assuré par les réglages du fauteuil.

Dans ce cas, nous vous invitons à procéder à une évaluation des risques par le professionnel de santé qui vous suit ou par toute personne compétente dans ce domaine.

Fig. 5.9

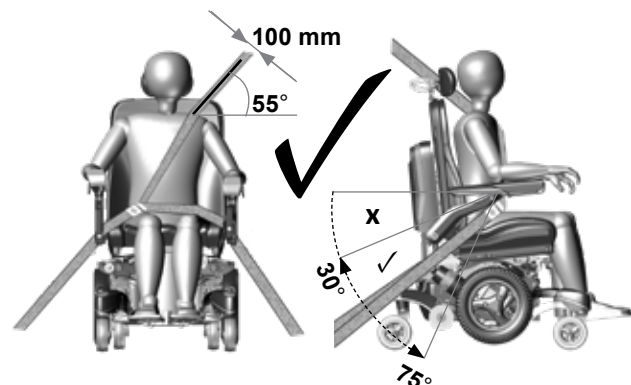
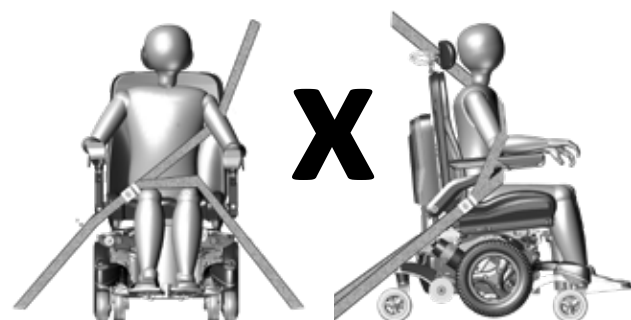

Fig. 5.10





### 5.3 Conditions spéciales de transport

#### Utilisation du fauteuil à bord d'un train.

Avant d'entreprendre votre voyage, contactez la compagnie de chemin de fer. pour obtenir toutes les informations relatives aux conditions/instructions particulières. Nous préconisons de vérifier les éléments suivants :

- Y a-t-il une zone 'Fauteuil roulant' dédiée et adéquate à bord du train et cette zone possède-t-elle un espace de braquage suffisant pour manœuvrer ?
- Y a-t-il une zone 'Fauteuil roulant' dédiée et adéquate sur le quai de la gare et cette zone possède-t-elle un espace de braquage suffisant pour manœuvrer ?
- La rampe d'accès permet-elle de monter à bord du wagon et d'accéder à la zone 'Fauteuil roulant' ?
- La rampe d'accès est-elle adaptée pour le poids combiné du fauteuil et de l'utilisateur ?
- Vérifiez que l'inclinaison de la rampe d'accès ne dépasse pas le degré d'inclinaison maximum. (Voir Section 16)
- Vérifiez que la hauteur des obstacles ou des seuils ne dépasse pas la capacité de franchissement d'obstacles de votre fauteuil. (Voir Section 16)

En général, les compagnies ferroviaires se feront un plaisir de vous prêter assistance dans la mesure où elles auront été informées de votre présence. Pensez à vous munir du manuel d'utilisation de votre fauteuil lorsque vous planifiez votre déplacement et contactez la compagnie ferroviaire.

#### Transport du fauteuil en tant que bagage.

Il convient de démonter les organes facilement amovibles lors du transport du fauteuil roulant. Rangez-les soigneusement. P.e. :

- A. Enlevez les repose-jambes
  - B. Déposez les accoudoirs
  - C. Rabattez le dossier
- Vérifiez que les parties amovibles du fauteuil sont solidement fixées ou emballées séparément et étiquetées pour éviter qu'elles ne soient égarées pendant le chargement et le déchargement.
  - Le fauteuil peut être transporté par route, chemin de fer, voie maritime ou aérienne.
  - Avant d'entreprendre votre voyage, contactez le transporteur. L'organisateur vous fournira les données relatives à toute condition/instruction particulière.
  - Pour toute information sur les dimensions et le poids du fauteuil, reportez-vous à la section 16.
  - Pour toute information sur les batteries de votre fauteuil, reportez-vous à la section 6.
  - Vérifiez que les parties amovibles du fauteuil sont solidement fixées ou emballées séparément et étiquetées pour éviter qu'elles ne soient égarées pendant le chargement et le déchargement.

- Munissez-vous du présent manuel d'utilisation, du manuel d'utilisation du système d'assise (& Système d'assise) et du manuel d'utilisation du boîtier de commande (& Boîtier de commande). Le transporteur devra consulter les sections suivantes :
  - i. Pousser le fauteuil roulant.
  - ii. Verrouillage/déverrouillage du boîtier de commande.
  - iii. Comment déconnecter les batteries.
  - iv. Comment débrancher l'entraînement.
- Transport du fauteuil.
- Entreposage à moyen et à long terme. Respectez les consignes.

#### Levage du fauteuil roulant Fig. 5.11)

Les orifices avant correspondent à une position d'équilibre de référence pour les systèmes de levage à 2 points (la configuration et les options propres aux fauteuils individuels pourront nécessiter une position alternative).



#### 5.4 Avertissements généraux relatifs au transport

##### AVERTISSEMENT !

- Les points d'ancrage/de fixation du fauteuil, les éléments de construction et les composants du châssis ne doivent en aucun cas être modifiés ou remplacés sans avoir préalablement consulté Sunrise Medical.
- En cas d'impact subi par le véhicule transportant à son bord un fauteuil roulant, ledit fauteuil devra faire l'objet d'une inspection par un technicien/revendeur agréé Sunrise Medical.

## 6.0 Entretien et nettoyage

La durée de vie du fauteuil dépend directement de la qualité de son entretien.

Pour toute information concernant les paramètres spécifiques, la maintenance ou les réparations, contactez votre revendeur agréé Sunrise Medical. Lorsque vous contactez votre revendeur, munissez-vous toujours des informations suivantes : modèle, année de fabrication et numéro d'identification. Ces informations sont indiquées sur la plaque signalétique du fauteuil.

### ATTENTION !

Le fauteuil doit faire l'objet d'une révision annuelle (ou semestrielle en cas d'utilisation intensive) effectuée par un centre agréé Sunrise Medical. Pour obtenir la liste des revendeurs agréés près de chez vous, veuillez contacter le service clients de Sunrise Medical.

Les coordonnées de votre service après-vente Sunrise Medical le plus proche sont indiquées à l'intérieur de la page couverture avant du présent fascicule.

Les adresses de sites Web nationaux et internationaux sont fournies sur la couverture arrière.

## 6.1 Entretien

### AVERTISSEMENT !

- Les fixations desserrées doivent être resserrées selon les consignes d'installation.
- Les ceintures thoraciques doivent être remplacées dès les premiers signes de dommage et/ou d'usure excessive.
- En présence d'un élément cassé ou desserré, cesser immédiatement l'utilisation du fauteuil et contacter un revendeur Sunrise Medical agréé pour le faire remplacer.
- Vérifier toutes les sangles Velcro afin de garantir une bonne adhérence les unes aux autres.
- Éliminer tout corps étranger, tels des cheveux ou des peluches, éventuellement pris dans les bandes Velcro. La présence de tels corps étranger peut compromettre l'adhérence.

### AVERTISSEMENT !

- En cas de doute sur les niveaux de performance de votre fauteuil, contactez votre revendeur agréé Sunrise Medical.
- Après avoir nettoyé ou réparé le fauteuil, vous devez toujours vérifier son bon fonctionnement avant de l'utiliser.
- Toutes les fixations doivent être remplacées par des pièces parfaitement identiques ayant les bonnes longueurs et résistance à la déchirure et composées du matériau adéquat.
- Lorsque vous remplacez des écrous autofreinés ou des écrous/goujons à frein-filet, veillez à ce qu'une solution frein-filet adéquate soit appliquée sur la pièce de fixation.

## Contrôles quotidiens

Avant chaque utilisation, procédez aux contrôles de routine quotidiens énoncés au chapitre 18.0.

## Contrôles hebdomadaires

Une fois par semaine, procédez aux contrôles hebdomadaires énoncés ci-dessous.

### Vérifiez le frein de stationnement :

Ce test doit être effectué sur un sol plat avec au moins 1 m de dégagement autour du fauteuil.

- Branchez le système de commande.
- Vérifiez que l'indicateur de la batterie reste allumé, ou qu'il flashe doucement, après une seconde.
- Poussez le joystick doucement vers l'avant jusqu'à ce que vous entendiez les freins de stationnement s'activer.
- Il est possible que le fauteuil se mette à avancer.
- Relâchez immédiatement le joystick. Vous devez pouvoir entendre chaque frein d'immobilisation s'enclencher (clic) au bout de quelques secondes.
- Répétez le test encore trois fois, en poussant le joystick doucement vers l'arrière, la gauche et la droite.

### Inspection des connecteurs et des câbles :

- Assurez-vous que tous les connecteurs sont assemblés correctement.
- Vérifiez le bon état de tous les câbles et de tous les connecteurs.

## DANGER !

### 6.2 Virages brusques :

Il est déconseillé de prendre des virages prononcés à vive allure. Avant de négocier un virage, réduisez la vitesse à l'aide de votre joystick ou commande de vitesses. Ceci est primordial surtout lorsque vous vous trouvez dans une pente. A défaut, vous risquez de faire basculer le fauteuil roulant.

## DANGER !

### 6.3 Charge maximale :

- Pour le Q100R, le poids total de l'utilisateur et de tous les accessoires embarqués ne doit pas dépasser 125 kg.
- Pour le Q200R, le poids total de l'utilisateur et de tous les accessoires embarqués ne doit pas dépasser 136 kg.
- N'utilisez jamais ce fauteuil pendant des séances de musculation si la charge totale (utilisateur + accessoires) excède le poids total susmentionné.
- Si vous dépassez cette limite, vous risquez d'endommager le siège, le châssis ou les fixations de votre fauteuil, ce qui pourrait entraîner de graves blessures, pour vous ou toute autre personne.
- Dépasser le poids limite rendra la garantie caduque.

### 6.4 Surfaces chaudes :

## AVERTISSEMENT !

Après une utilisation prolongée, les moteurs produisent de la chaleur, laquelle est dégagée à travers le carter extérieur. Ne touchez pas le carter pendant au moins 30 minutes après avoir éteint le fauteuil. Cela lui laissera le temps de refroidir.

## AVERTISSEMENT !

Non seulement les moteurs peuvent s'échauffer pendant le fonctionnement du fauteuil, mais la toile intérieure et les accoudoirs peuvent également devenir chauds au soleil.

## DANGER !

### 6.5 Prudence sur la route :

- Soyez très attentif à la circulation sur la route.
- N'oubliez pas que les chauffeurs de voitures ou de camions ne s'attendent certainement pas à voir un fauteuil roulant descendre d'un trottoir en marche arrière.
- S'il y a le moindre danger, ne prenez pas le risque de traverser la route.
- Traversez toujours les routes le plus rapidement possible.

## AVERTISSEMENT !

### 6.6 Conditions défavorables

- Vous devez savoir que lorsque vous utilisez votre fauteuil dans des conditions défavorables, telles que sur des surfaces couvertes d'herbe mouillée, de boue, givre, neige ou sur des surfaces glissantes, l'adhérence et la traction de votre fauteuil peuvent être réduites. Nous vous recommandons de toujours agir avec la plus grande vigilance dans ces conditions, surtout en pentes, car votre fauteuil roulant pourrait perdre de sa stabilité ou glisser et vous blesser. Des variations climatiques extrêmes peuvent déclencher le mécanisme d'auto-protection du système de commande. Si tel est le cas, ce dernier s'arrêtera provisoirement afin d'éviter d'endommager des composants électroniques de votre fauteuil.
- Lors de l'utilisation d'un scooter ou d'un fauteuil roulant électrique, veillez à ce qu'aucun vêtement ample ou long ne pende. Les organes mobiles, comme les roues, peuvent être potentiellement dangereux, voire mortels, si un vêtement vient à se prendre dedans.

## AVERTISSEMENT !

### 6.7 Rampes :

- Si vous utilisez une rampe, assurez-vous que celle-ci est en état de supporter à la fois le poids du fauteuil et votre propre poids.
- Si vous utilisez une rampe afin de faire monter votre fauteuil à bord d'un véhicule, vérifiez qu'elle soit bien fixée au véhicule en question.
- Vous devez toujours monter sur une rampe en marche avant et avec prudence.
- Veuillez vous assurer que votre rampe soit adaptée pour le produit que vous transportez.

## AVERTISSEMENT !

L'angle d'inclinaison maximum des rampes est indiqué à la section 16.0 Feuilles de renseignements sur les produits.

### 6.8 Monter et descendre d'un fauteuil roulant :

Sunrise Medical vous recommande de consulter un spécialiste qui vous aidera à développer une technique personnelle pour monter et descendre d'un fauteuil roulant, frontalement ou latéralement. Vous éviterez ainsi tout risque d'accident et d'éventuelles blessures.

## AVERTISSEMENT !

### 6.9 Roulettes anti-bascule :

- Avant d'utiliser votre fauteuil, vérifiez que les roulettes anti-bascule ne sont pas endommagées, ni usées.
- Vérifiez régulièrement le bon fonctionnement des roulettes anti-bascule.
- Les accompagnateurs doivent impérativement connaître l'emplacement des roulettes anti-bascule pour éviter de se prendre les pieds en dessous et de se blesser.
- Accompagnateurs - Ne prenez pas appui sur les roulettes anti-bascule, car cela pourrait déstabiliser le fauteuil.

## **⚠ AVERTISSEMENT !**

### **6.10 Utilisation en pente :**

Votre fauteuil roulant a été conçu et testé pour être utilisé sur des pentes dont l'inclinaison maximale est indiquée à la section 16.0 Feuilles de renseignements sur les produits.

- Avant de monter ou de descendre une pente ou un trottoir, soyez très prudent lorsque vous utilisez les options de transfert de poids (par ex. bascule d'assise électrique) et/ou la position de votre corps pour faire contrepoids.
- Pour améliorer la stabilité penchez-vous vers l'avant lors de la montée d'une côte, avec le siège et le dossier en position droite.
- Ou alors, asseyez-vous dans une position droite lorsque vous allez vers l'avant, en descente ou inclinez le siège vers l'arrière. Avant de monter ou de descendre une pente, il est vivement recommandé de redresser le dossier.
- Le non-respect de cette recommandation pourrait déstabiliser votre fauteuil roulant.
- Si vous ne connaissez pas le comportement de votre fauteuil en pente, n'essayez pas de monter ou de descendre une pente/un trottoir. Empruntez un autre chemin.

## **⚠ AVERTISSEMENT !**

### **6.11 Pentes : montées :**

- Lorsque vous montez une pente, vous ne devez pas vous arrêter.
- Tournez en bougeant le joystick d'un côté à l'autre.
- Si vous devez vous arrêter dans une montée, redémarrez tout doucement.
- Sur un fauteuil RMP, si nécessaire, penchez-vous vers l'avant afin de faire contrepoids et d'empêcher les roues avant de décoller.

## **⚠ AVERTISSEMENT !**

### **6.12 Pentes : descentes :**

- Dans les descentes, il est important de ne pas laisser le fauteuil gagner trop de vitesse et dépasser sa vitesse normale.
- Il faut procéder lentement dans les pentes inclinées (vitesse inférieure à 5 km/h) et vous arrêter si vous craignez de perdre le contrôle.
- Si le fauteuil prend de la vitesse, recentrez le manipulateur pour le ralentir ou pour interrompre la course, puis repartez tout doucement sans laisser le fauteuil reprendre de la vitesse.

## **⚠ AVERTISSEMENT !**

### **6.13 Ceinture sous-abdominale :**

Avant d'utiliser votre fauteuil roulant, assurez-vous que la ceinture sous-abdominale soit mise et réglée correctement avant utilisation.

La ceinture sous-abdominale est fixée sur le fauteuil comme représenté dans les consignes d'installation en section 5.7. Il est important que la ceinture soit fixée à l'arrière du fauteuil roulant. Les sangles peuvent être passées entre l'accoudoir et le dossier.

Ajustez la position de la ceinture afin que les attaches soient au centre du siège. Cf. section 5.7.

Ajustez la ceinture de bassin afin de convenir aux besoins de l'utilisateur comme ci-après :

#### **Pour augmenter la longueur de la ceinture :**

Passez la ceinture à travers le dispositif de réglage coulissant et l'attache male pour fournir plus de longueur de ceinture, (Fig. 6.1).

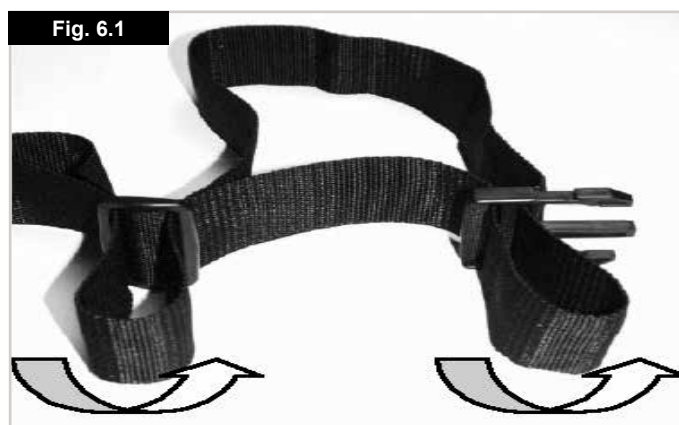

#### **Pour réduire la longueur de la ceinture :**

Repassez la ceinture par l'attache male et le dispositif de réglage coulissant, (Fig. 6.2).

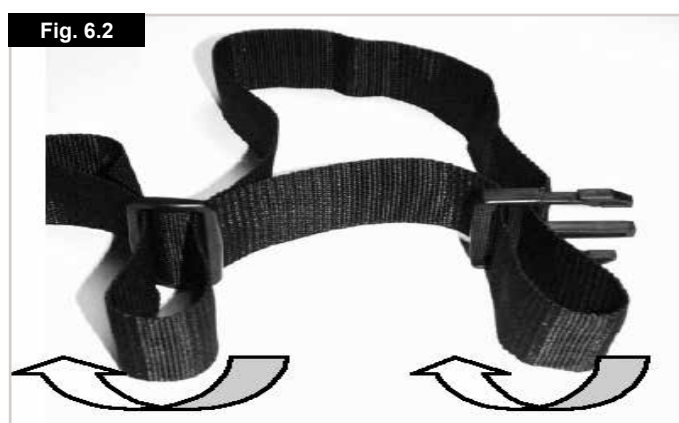

Assurez-vous de l'absence d'un excès de ceinture en boucle dans l'attache mâle, (Fig. 6.3)



Lorsque vous attachez la ceinture, vérifiez l'espace entre la ceinture sous-abdominale et l'utilisateur. Si la ceinture est correctement réglée, vous pouvez passer la main à plat entre la ceinture sous-abdominale et l'utilisateur (Fig. 6.4).



En général, la ceinture sous-abdominale doit être fixée de façon à ce que les sangles soient à un angle d'environ 45°, et quand elle est correctement réglée, elle ne permet pas à l'utilisateur de glisser dans le siège (Fig. 6.5).



#### Pour attacher la ceinture :

Poussez l'attache mâle de façon ferme dans l'attache femelle (Fig. 6.6).

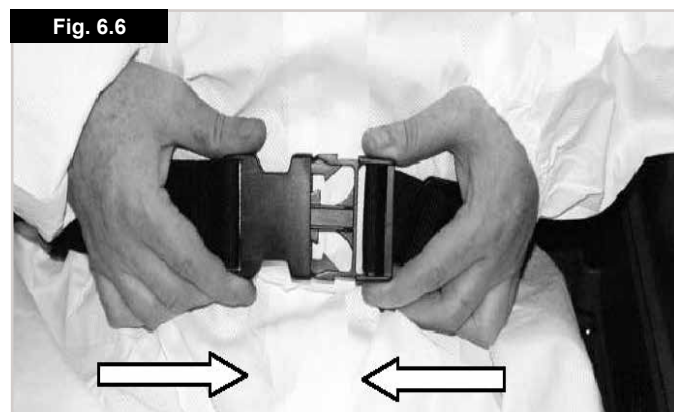

#### Pour retirer la ceinture :

Appuyez sur les parties exposées de l'attache mâle et poussez vers le centre tout tirant doucement pour les séparer, (Fig. 6.7).

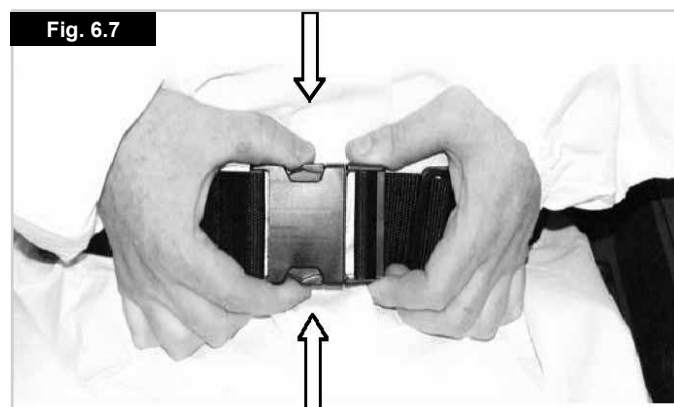

#### ⚠ AVERTISSEMENT !

N'utilisez pas seulement une ceinture sous-abdominale quand le fauteuil roulant et son utilisateur sont transportés dans un véhicule. Utilisez le dispositif de maintien sous abdominal et diagonal pour passagers fournis dans le véhicule.

## **⚠ AVERTISSEMENT !**

### **Conseil à l'attention du client**

La ceinture sous-abdominale doit être contrôlée quotidiennement afin de s'assurer qu'elle est ajustée correctement et que son fonctionnement n'est pas altéré par des éléments divers ou par l'usure.

## **⚠ DANGER !**

Ne pas s'assurer que la ceinture sous-abdominale est attachée en toute sécurité ou bien réglée avant l'utilisation peut provoquer des blessures graves à l'utilisateur. Ex. une sangle trop lâche peut permettre à l'utilisateur de glisser dans le fauteuil et d'engendrer un risque d'étouffement.

## **⚠ AVERTISSEMENT !**

### **Entretien :**

- Vérifiez régulièrement l'état de la ceinture et des composants de retenue afin de détecter l'apparition d'éventuels signes d'endommagement ou de déchirure.
- Remplacez la ceinture, si nécessaire.
- Nettoyez la ceinture sous-abdominale avec de l'eau chaude savonneuse et attendez qu'elle sèche.
- La ceinture sous-abdominale doit être réglée de façon à s'adapter à l'utilisateur comme détaillé ci-dessus.
- Sunrise Medical recommande aussi que la longueur et l'ajustement de la ceinture soient vérifiés quotidiennement afin de réduire les risques de réajustement de la ceinture à une longueur excessive causés par inadvertance par l'utilisateur final.
- Si vous avez des doutes au sujet de l'utilisation et de la manipulation de la ceinture demandez l'assistance de votre professionnel de la santé, de votre fournisseur du fauteuil roulant, de votre aide-soignant ou de votre tierce personne.

## **⚠ AVERTISSEMENTS !**

- Le poids de l'utilisateur et des accessoires embarqués ne doit pas dépasser le poids total indiqué à la section 16.0 Feuilles de renseignements sur les produits.
- Avant toute utilisation du fauteuil roulant, vérifiez attentivement son bon fonctionnement.
- En cas de dysfonctionnement constaté, faites réparer ou réinitialiser le fauteuil roulant. Votre revendeur peut vous aider à identifier l'anomalie et à y remédier.
- Vérifiez que vos batteries sont bien chargées. Renoncez à toute utilisation si batterie faible. Il se peut que le fauteuil roulant s'arrête subitement, de manière inattendue.
- Sachez qu'à chaque fois que vous montez ou descendez de votre fauteuil, il y a toujours un bref instant où celui-ci ne se trouve pas sous vous.
- Soyez extrêmement vigilant lorsque vous reculez. En cas de heurt du fauteuil roulant à un obstacle, vous pouvez en perdre le contrôle ou chuter.
- N'utilisez jamais votre fauteuil en pente, à moins d'être sûr que vous pourrez en garder le contrôle.
- Soulevez toujours le fauteuil en saisissant des parties fixes, non amovibles du châssis.
- Ne court-circuitez jamais aucune connexion électrique, au risque de provoquer une explosion.
- N'utilisez pas ce fauteuil si l'un des pneus est sous ou sur gonflé.
- Si vous utilisez un téléphone portable, veuillez désactiver le fauteuil roulant pour éviter des radiations électromagnétiques.

## **6.14 Rétroviseur:**

Installation du rétroviseur (Fig. 6.8 - 6.10) :

- Le pantographe escamotable de montage du manipulateur possède un orifice prévu pour l'installation d'un rétroviseur. Avant d'installer le rétroviseur, il convient de reconfigurer le pantographe de montage du manipulateur. Reportez-vous au manuel technique pour toute information supplémentaire.
- Après avoir reconfiguré le pantographe escamotable de montage du manipulateur, insérez la tige du rétroviseur dans l'orifice (A).
- Ajoutez la rondelle et l'écrou sur l'embout fileté de la tige (B).
- Serrez l'écrou suffisamment pour permettre le positionnement correct du rétroviseur en fonction de l'utilisateur (Fig. 6.9).
- À l'aide d'une clé de 13,0 mm, serrez l'écrou à un couple de 10,0 Nm (Fig. 6.10).

## **⚠ AVERTISSEMENT !**

- Soyez prudent lors de manœuvres serrées, car le rétroviseur peut heurter des passants ou des objets.
- N'accrochez aucun objet sur le rétroviseur.
- En cas d'éblouissement, inclinez légèrement le rétroviseur.
- Nettoyez régulièrement le rétroviseur.

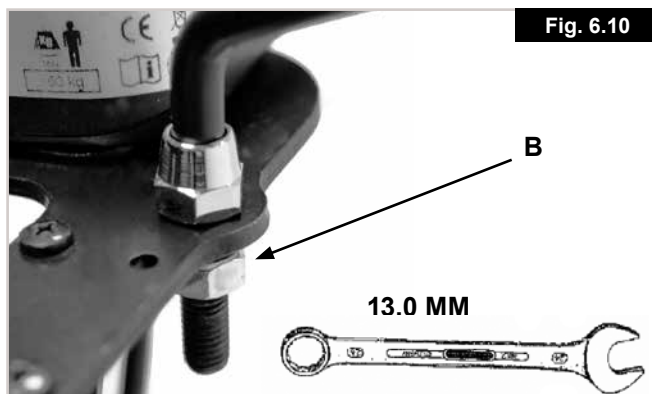
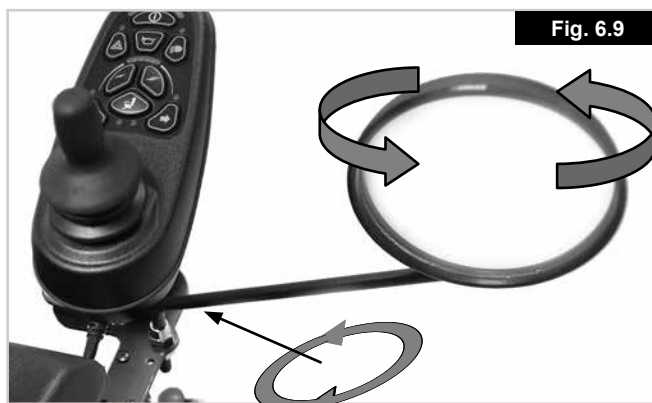
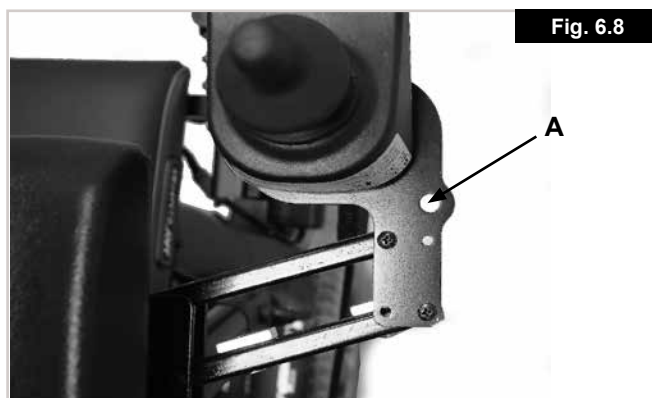

## 7.0 Montage :

### 7.1. Repose-pieds (Fig. 7.0 - 7.1) :

Le fauteuil Q100R/Q200R est fourni avec deux modèles de repose-pieds escamotables.

Les repose-pieds peuvent être escamotés en tirant le levier de déverrouillage vers l'arrière, en direction du siège et en poussant vers l'extérieur la potence. Pour retirer le repose-pieds, activez le levier de déverrouillage, faites pivoter à environ 90° le repose-pieds vers l'extérieur et tirez-le vers le haut. Pour réinstaller le repose-pieds, suivez la même procédure en sens inverse et le verrouillage s'enclenche automatiquement quand rabattu.

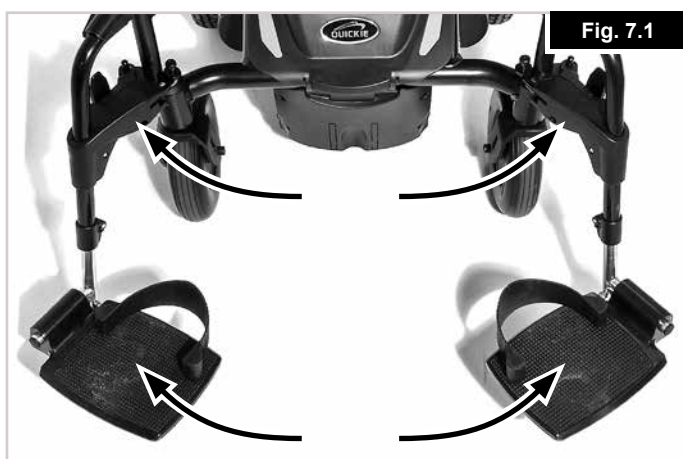
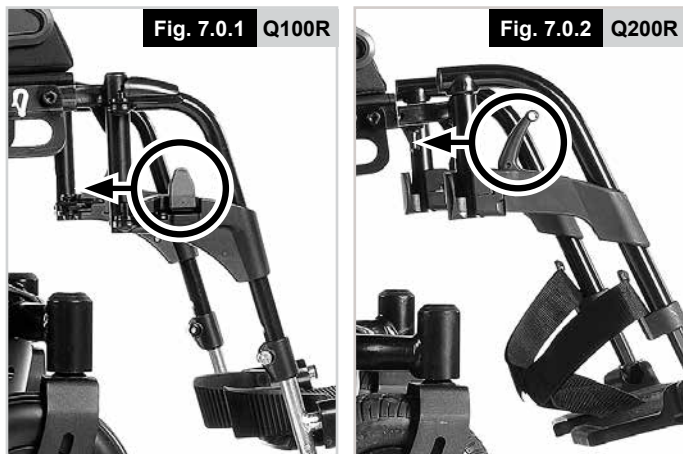

### 7.2. Accoudoir (Fig. 7.2) :

Faites glisser le tube de l'accoudoir dans le tube de logement du fauteuil roulant et faites pivoter le levier vers la droite pour le fixer. Si vous avez besoin de personnaliser la hauteur de l'accoudoir, vous pouvez la régler à l'aide de la vis de réglage du support.

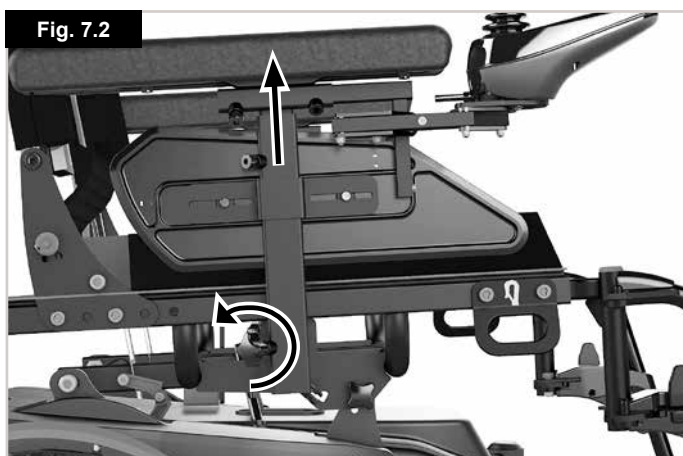

### 7.3. Roulettes anti-basculer (Fig. 7.3) :

Elles sont montées quand le fauteuil roulant sort de l'usine. Le montant des roulettes anti-basculer est soudé au châssis du fauteuil roulant.

**Remarque :** Faites attention aux roulettes anti-basculer qui risquent de vous gêner lorsque vous montez sur ou descendez d'un trottoir. Suivez les instructions en sections 6.9 et 6.10.

#### AVERTISSEMENT !

N'utilisez jamais votre fauteuil s'il n'est pas équipé des roulettes anti-basculer !



### 7.4. Monte-trottoir (Fig. 7.4) :

- Les fauteuils Q100R et Q200R sont également proposés avec un monte-trottoir en option. Votre revendeur pourra se charger de l'installer.
- Installation du monte-trottoir
- Retirez les 4 vis de retenue du cache en plastique à l'avant du fauteuil. Déposez le cache.
- Retirez les deux sections pré-découpées du cache en plastique.
- Placez les deux supports latéraux du monte-trottoir à travers les orifices du montant avant, puis serrez à 20-25N m.
- Remettez le cache en plastique en place, en le passant délicatement par-dessus les deux supports du monte-trottoir. Réinsérez les vis et resserrez-les à 1-2 Nm.
- Installez la roue du monte-trottoir dans l'orifice prévu à cet effet, puis serrez à 10-15 Nm.
- Vérifiez que toutes les fixations sont bien serrées avant de réutiliser le fauteuil.



### 7.5. Batteries (Fig. 7.5):

Pour connaître la procédure de retrait des batteries, reportez-vous à la section 11.0.

Pour débrancher les batteries.

- Soulevez le cache avant des batteries en le saisissant par la poignée placée à l'avant du cache.
- Débranchez les deux fiches GRISES reliant les deux batteries.



Fig. 7.5

### 7.6. Roues (Fig. 7.6 et 7.7) :

S'il s'avère nécessaire de retirer les roues, pour réparer un pneu endommagé par exemple, procédez comme suit :

#### AVERTISSEMENT !

Toutes les roues sont des éléments cruciaux pour la sécurité. Si vous êtes incertain quant à ces procédures, faites appel votre revendeur agréé Sunrise Medical.

### Roue avant :

#### Q100 (Fig. 7.6.1)

- A l'aide d'une clé Allen de 6 mm et d'une clé de 13,0 mm pour retirer l'essieu des roues de la fourche.
- Retirez la roue endommagée.
- Une fois la roue réparée, suivez la procédure inverse pour réinstaller.
- Serrez l'axe à un couple de 13-17 Nm.

#### Q200 (Fig. 7.6.2)

- A l'aide d'une clé Allen de 5 mm et d'une clé de 13,0 mm pour retirer l'essieu des roues de la fourche.
- Retirez la roue endommagée.
- Une fois la roue réparée, suivez la procédure inverse pour réinstaller.
- Serrez l'axe à un couple de 13-17 Nm.



Fig. 7.6.1 Q100R



Fig. 7.6.2 Q200R

### Roue motrice arrière (Fig. 7.7) :

- Desserrez les 3 vis à l'aide d'une clé de 17 mm.
- Élevez la roue par les blocs.
- Retirez les goujons et la roue endommagée.
- Une fois réparée, suivez la procédure inverse pour réinstaller.
- Serrez les 3 vis avec un couple de 40-45 Nm.

**Remarque :** Les roues arrière sont conçues en tant que jantes séparés démontables pour simplifier le changement de la chambre à air ou pneu.



Fig. 7.7



## **⚠ AVERTISSEMENT !**

La ceinture sous-abdominale est une pièce de sécurité essentielle. Si vous êtes incertain de pouvoir faire cette installation, contactez votre revendeur agréé Sunrise Medical.

### **7.7. Installation de la ceinture sous-abdominale :**

**Fig. 7.8**



- 1) Retirez du sac la ceinture sous-abdominale, (Fig. 7.8).
- 2) Fixez-la à la plaque de dossier à travers l'orifice, (Fig. 7.9).
- 3) La ceinture sous-abdominale devrait ressembler à ceci une fois installée (Fig. 7.10),

**Fig. 7.9**

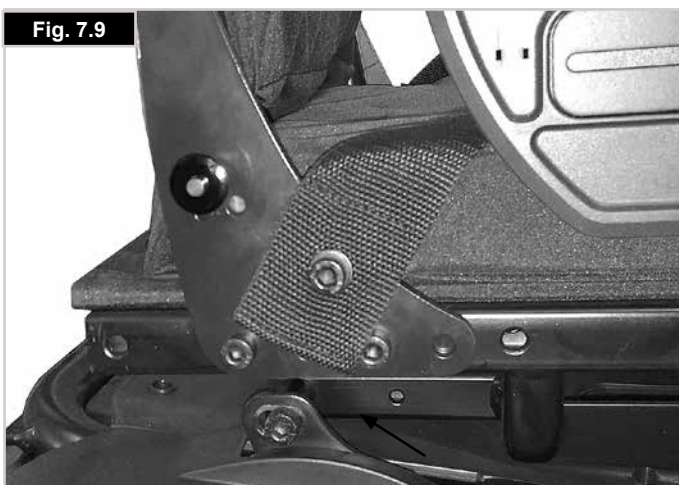

**Fig. 7.10**



### **7.8 Porte-canne, (Fig. 7.11) :**

## **⚠ AVERTISSEMENT !**

- Assurez-vous que la canne est bien attachée au porte-canne.
- Assurez-vous que la canne ne gêne pas les mécanismes du fauteuil.
- Assurez-vous que la canne ne dépasse pas de votre fauteuil.
- N'essayez pas de retirer la canne lorsque le fauteuil est en mouvement.
- Vous devez toujours être à l'arrêt et débrancher les commandes avant d'essayer de retirer la canne. Cela évitera de mettre le fauteuil en marche de façon accidentelle.

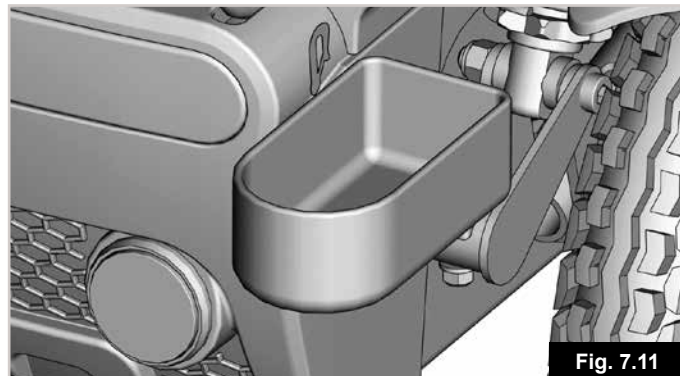

### **7.9 Feux et clignotants, (Fig. 7.12-7.13) :**

Le cas échéant, avant toute utilisation en extérieur de nuit, assurez-vous que les feux et les clignotants fonctionnent correctement et que les lentilles sont propres.

Les kits d'éclairage peuvent chauffer - Si vous devez les démonter pour les faire réparer, faites attention de ne pas vous brûler.

**REMARQUE :** Si vous devez faire jouer la garantie, effectuer une révision ou procéder à une réparation, contactez votre service après-vente agréé Sunrise Medical.



## 8.0 Utilisation du fauteuil roulant :

### **AVERTISSEMENT !**

Certaines pièces sont lourdes. Adoptez toujours des techniques de levage appropriées.

Si vous n'êtes pas certain de savoir lever ou retirer certains éléments ou effectuer toute autre tâche nécessitant un effort physique, faites appel à une personne en mesure de l'effectuer, qui vous aidera.

### 8.1 Préparation au transport :

Retirez les batteries comme décrit en section 7.5 et chapitre 11.0.

Pour lever les batteries, utilisez les poignées des sangles autour des batteries.

Vérifiez que le coussin, dossier sont retirés ou repliés, et que les palettes sont rabattues ou retirées.

Pour soulever le fauteuil, utilisez les crochets d'arrimage.

### 8.2 Réutilisation de votre fauteuil roulant :

Suivez la procédure en sens inverse, c.-à-d. ;

Remettez en place le coussin, monte-trottoir, dossier et repose-pieds. Replacez les batteries.

### **AVERTISSEMENT !**

Ne soulevez jamais le fauteuil roulant par les accoudoirs ou les repose-pieds. Ceux-ci étant amovibles, vous pourriez vous blesser ou endommager le fauteuil.

## 8.3 Inclinaison mécanique fixe du dossier ( 90° à 102° - 4 positions) (Fig. 8.1)

Le dossier peut être ajusté par incréments de 4° en retirant les deux goupilles à libération rapide (Fig. 8.1).



Les entretoises du dossier peuvent être positionnées de 2 façons différentes (Fig. 8.1.1 et Fig. 8.1.2)



Lorsqu'elles sont positionnées comme illustré à la Figure 8.1.1, l'inclinaison peut être de 94° ou de 102°.

Lorsqu'elles sont positionnées comme illustré à la Figure 8.1.2, l'inclinaison peut être de 90° ou de 98°.

Sortez les entretoises du montant du dossier, puis renforcez-les à la position désirée.

Sélectionnez l'angle d'inclinaison désiré du dossier à partir des 2 configurations possibles, puis réinsérez les deux goupilles.

### **AVERTISSEMENT**

Vérifiez d'avoir bien enfoncé les deux goupilles dans les orifices sélectionnés.

#### 8.4 Réglage de la bascule d'assise fixe :

Le siège peut être basculé ou fixé manuellement dans une plage de 0°, 3°, 6° (Fig. 8.2).

- Desserrez les deux boulons M10 arrière (1).
- Retirez les 2 molettes avant (2).
- Déplacez le siège à l'angle d'inclinaison désiré.
- Remettez les 2 molettes en place (2), et revissez.
- Resserrez les deux boulons M10 (1) à 10/12 Nm.

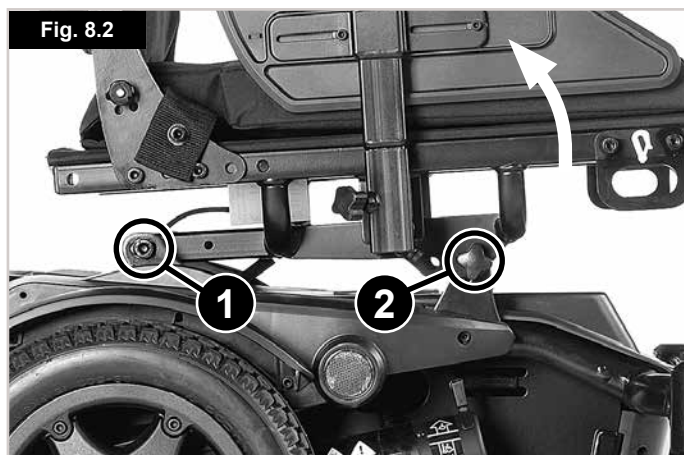

#### 8.5 Dispositif de roue libre, (Fig. 8.3) :

Éloignez le levier de débrayage du compartiment à batteries pour engager le mode Roue libre. Si vous souhaitez pousser le fauteuil roulant, moteur éteint, suivez la même procédure sur les deux roues. Une fois les leviers poussés vers l'intérieur, la roue motrice se connecte automatiquement au mécanisme de propulsion. Suivez cette procédure sur les deux roues.

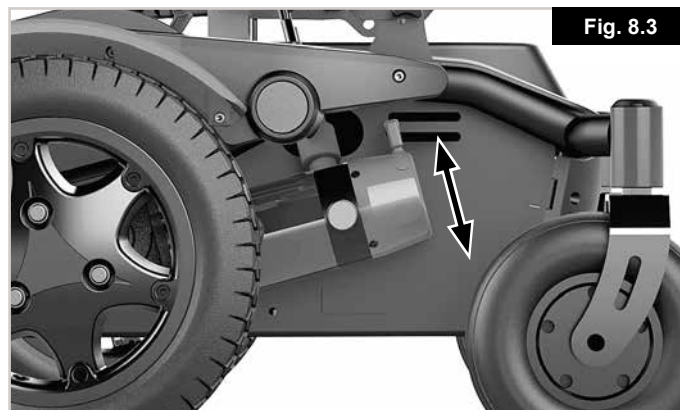

#### 8.6. Pression des pneus :

Si le fauteuil est doté de pneus pneumatiques, il est important de vérifier régulièrement la pression de gonflage, ainsi que l'état d'usure des pneus. La pression maximale recommandée pour les roues avant est de 2,5 bars, et de 2,7 bars pour les roues arrière.

#### ⚠ AVERTISSEMENT !

Ne gonflez jamais les pneus par une pompe à air de station service. Il est recommandé d'utiliser une pompe manuelle ou un manomètre

### 8.7 Transferts (Fig. 8.4) :

Positionnez toujours le fauteuil roulant près de l'emplacement où aura lieu le transfert. Il est important que le boîtier de commande soit ÉTEINT, afin que le fauteuil roulant reste immobile durant toute la procédure.

Le fauteuil roulant est très stable grâce à son poids. Durant le transfert, abstenez-vous absolument de monter sur les repose-pieds.

Fig. 8.4



### 8.8 Pentes (Fig. 8.5) :

Les instructions suivantes expliquent comment manœuvrer correctement sur des rampes et pentes raides, surtout en cours de descente.

Fig. 8.5



#### ⚠ AVERTISSEMENT !

- Si votre fauteuil dispose d'une inclinaison d'assise électrique, d'une inclinaison manuelle ou électrique du dossier, nous recommandons vivement de remettre le dossier en position verticale, et régler l'inclinaison du siège en position nivelée.
- Si vous arrêtez dans une inclinaison, redémarrez tout doucement et si nécessaire penchez-vous vers l'avant afin de faire contrepoids et d'empêcher les roues avant de se lever.
- Lorsque vous descendez une pente, il est important d'empêcher le fauteuil roulant de rouler plus vite que la vitesse normale. En effet, le plus sûr est de descendre lentement les pentes raides et de s'arrêter immédiatement en cas de doute quant à la maîtrise de la direction.
- Si le fauteuil accumule de la vitesse, déplacez le joystick en centre pour ralentir ou vous arrêter.
- Redémarrez lentement et ne laissez pas la vitesse augmenter. Assurez-vous que les freins automatiques sont enclenchés.
- Il peut s'avérer dangereux de monter ou descendre une pente si les freins automatiques ne sont pas enclenchés.

Afin de garantir l'utilisation sans risque du fauteuil en pente, nous avons testé la stabilité du fauteuil avec une charge de 75 kg et avec la charge maximale recommandée pour le fauteuil (125 kg pour le Q100R et 136 kg pour le Q200R).

Le schéma ci-dessous (Fig. 8.6) illustre la plage de stabilité dynamique arrière pour le Q100R et le Q200R en configuration la moins stable et en configuration la plus stable\* avec une charge de 75 kg et la charge maximale.

La plage correspondant au poids maximum de l'utilisateur est indiquée par les traits pleins.

La plage correspondant au poids de 75 kg de l'utilisateur est indiquée par les traits hachurés.

\* Configuration la moins stable définie comme suit :  
Profondeur d'assise max (510 mm), basculement d'assise max (6°) et inclinaison de dossier max (12°).

\* Configuration la plus stable définie comme suit :  
Profondeur d'assise min (410 mm), basculement d'assise min (0°) et inclinaison de dossier min (0°).

#### ⚠ ATTENTION !

- Ces chiffres sont fournis à titre indicatif afin d'illustrer l'impact du poids de l'utilisateur et de la configuration du fauteuil sur la stabilité dynamique de ce dernier.
- La stabilité réelle peut être modifiée par la composition corporelle, l'état du revêtement de la pente, les accessoires, les modifications apportées à la programmation du fauteuil, etc.
- Le fauteuil peut perdre de sa traction/glisser avant de basculer sur des pentes plus prononcées.

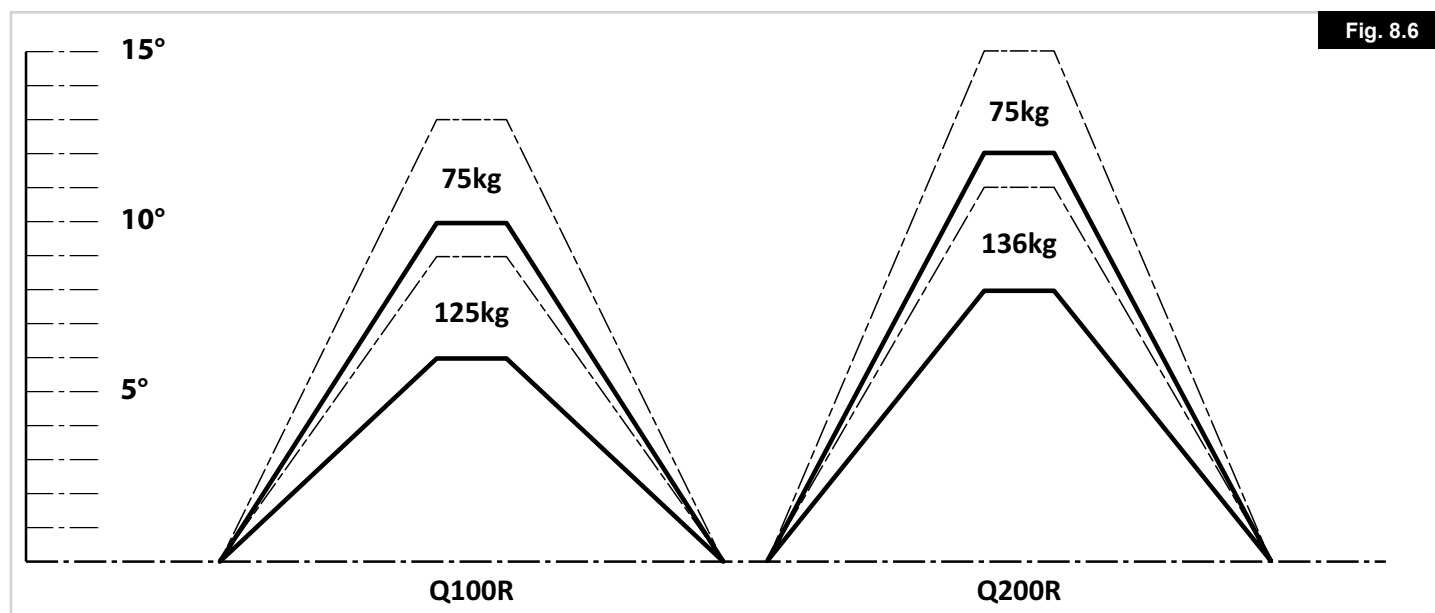

Fig. 8.6

### 8.9 Cales tronc (Fig. 8.7 - 8.8)

#### Pour régler la largeur :

Desserrez la vis à l'aide d'une clé hexagonale de 4 mm, pivotez le support latéral et resserrez la vis à 4-7 Nm.

#### Pour régler la hauteur.

Desserrez les deux pinces à l'aide d'une clé hexagonale de 4 mm. Réglez le support latéral à la position désirée, puis resserrez les pinces à 5-7 Nm.

#### AVERTISSEMENT !

- Seul du personnel médical formé est habilité à régler les cales tronc.
- N'accrochez aucun objet aux coussinets, ni aux barres de fixation.

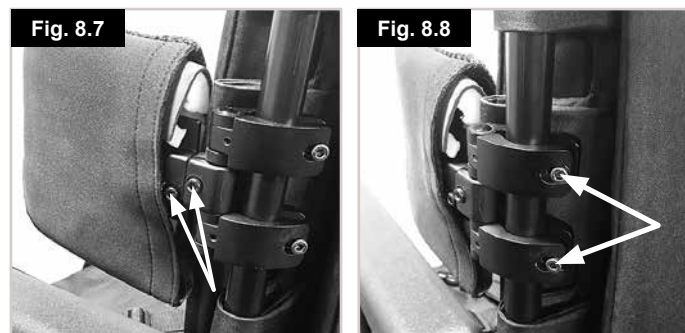

### 8.10 Franchissement d'un trottoir ou d'une marche (Fig. 8.9) :

Toujours se présenter à 90 degrés devant un trottoir, Pour les trottoirs plus hauts, approchez-vous du trottoir (de la marche), de face, en avançant lentement et progressivement et à un angle droit (90 degrés). Assurez-vous qu'au moment où le monte-trottoir ou la roue avant touche le trottoir, le fauteuil avance très lentement. Il est possible de monter sur les trottoirs bas à partir d'une position arrêtée.

Accélérez pour élever l'avant du fauteuil et monter sur le trottoir (la marche), puis accélérez encore un peu de sorte que les roues motrices puissent monter sur le trottoir (la marche) sans à-coup et sans difficulté. Dans la mesure du possible, veillez à maintenir le joystick en position Marche avant, sans dévier.

Selon la garde au sol, la hauteur maximale d'obstacle est de 70 mm sans monte-trottoir et de 100 mm avec monte-trottoir en option.

#### AVERTISSEMENT !

La procédure et la vitesse d'approche peuvent varier selon les caractéristiques du fauteuil et les roues avant utilisées pour les modèles Q100R et Q200R.

### 8.11 Descendre d'un trottoir (Fig. 8.10) :

- Reculez lentement et prudemment jusqu'à ce que les deux roues arrière se trouvent au bord du trottoir, à un angle de 90 degrés.
- Descendez le trottoir à reculons aussi lentement que possible. Vous vous sentirez plus en sécurité si vous vous penchez en avant, mais si cela n'est pas possible, ne vous inquiétez pas car votre fauteuil est extrêmement stable, et dans la mesure où vous respectez les limites indiquées, vous serez en sécurité.
- L'avant du fauteuil suivra naturellement au fur et à mesure que vous descendez lentement à reculons.

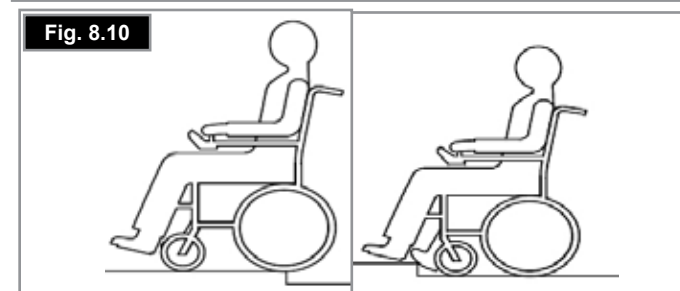
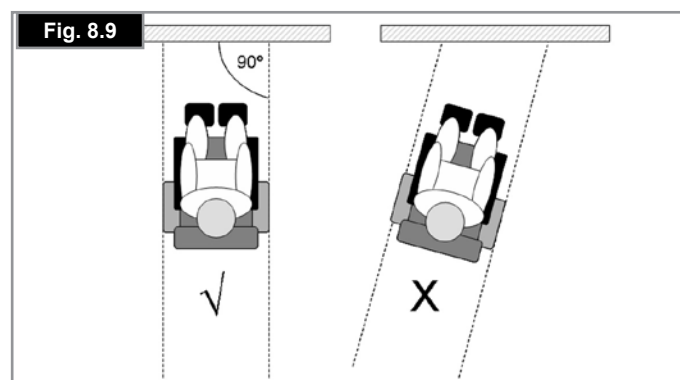

## 9.0 Système de commande VR2 (Fig. 7.1):

Votre fauteuil roulant est régulé par le joystick. Ce paramètre permet de réguler la puissance et la vitesse du fauteuil.

Le joystick détermine la vitesse et la direction du fauteuil.

### 9.1 Bouton Marche/Arrêt :

Le bouton Marche/Arrêt alimente les composants électroniques du système de commande, qui à leur tour alimentent les moteurs du fauteuil.

#### ⚠ AVERTISSEMENT !

N'utilisez pas le bouton Marche/Arrêt pour immobiliser le fauteuil, sauf en cas d'urgence. (Ceci aurait pour effet de réduire la vie des composants électroniques de votre fauteuil).

### 9.2 Indicateur de niveau de charge de batterie :

L'indicateur de batterie indique que le fauteuil est sous tension. Il indique également le statut du fauteuil. Voir figure 9.1.

### 9.3 Verrouillage/déverrouillage du fauteuil :

Vous pouvez verrouiller le système de commande VR2 pour éviter toute utilisation illicite. Le verrouillage se fait à travers l'activation d'un bouton et du manipulateur, comme expliqué ci-dessous.

#### Pour verrouiller le fauteuil :

- Alors que le système de commande est activé, maintenez le bouton Marche/Arrêt enfoncé.
- Au bout d'une seconde, le système de commande émet un bip sonore. Relâchez le bouton Marche/Arrêt.
- Actionnez le joystick vers l'avant jusqu'à ce que le système de commande émette un bip.
- Actionnez le joystick vers l'arrière jusqu'à ce que le système de commande émette un bip.
- Relâchez le joystick. Un long bip se fait entendre.
- Le fauteuil est maintenant verrouillé.

#### Pour déverrouiller le fauteuil :

- Utilisez le bouton Marche/Arrêt pour activer le système de commande. L'indicateur de vitesse maximale/profil s'afficheront en alternance.
- Actionnez le joystick vers l'avant jusqu'à ce que le système de commande émette un bip.
- Actionnez le joystick vers l'arrière jusqu'à ce que le système de commande émette un bip.
- Relâchez le joystick. Un long bip se fait entendre.
- Le fauteuil est maintenant déverrouillé.

#### ⚠ AVERTISSEMENT !

Pour éviter tout déplacement inattendu ou involontaire du fauteuil et afin d'économiser la batterie, il est recommandé de mettre le système de commande hors tension lorsque les options de conduite ou d'assise ne sont pas utilisées.



Fig. 9.1

#### 9.4 Fonctionnement du joystick de commande :

Lorsque que vous avez enclenché le bouton On/Off, attendez quelques secondes avant d'actionner le joystick. Ceci laissera le temps au système de procéder à une auto-vérification. Si vous activez le joystick trop tôt, l'affichage de l'indicateur de niveau de batteries ne s'allumera pas jusqu'à ce que le joystick soit relâché.

Si le joystick est excentré durant l'activation, une erreur du système surviendra après 5 secondes.

Bien que ceci n'endommage en rien votre fauteuil, vous devrez tout de même l'éteindre puis le rallumer afin de réinitialiser le système.

**Remarque** : Ceci est un dispositif de sécurité pour empêcher des mouvements non souhaités.

#### Récapitulatif du contrôle proportionnel :

##### Direction.

Pour diriger le fauteuil roulant, déplacez simplement le joystick dans la direction désirée. Plus vous excentrez le joystick, plus vite le fauteuil roulant avancera/reculera dans la direction indiquée.

En cours de roulement, regardez devant vous, et non vers les commandes.

##### S'arrêter.

Quand le joystick retourne au centre, les freins s'activent automatiquement.

##### Distance de freinage.

Sur terrain plat, la distance de freinage est environ égale à la longueur du fauteuil roulant. En aval, la distance de freinage sera peut-être légèrement plus élevée.

##### Avant/ Arrière.

#### AVERTISSEMENT !

Il est important d'arrêter votre fauteuil avant de passer du mode marche avant au mode marche arrière.

#### AVERTISSEMENT !

Éteignez toujours le boîtier de commande avant de transférer le fauteuil roulant.

#### 9.5 Indicateur de vitesse maximale/profil :

Il s'agit d'un indicateur montrant la vitesse maximale du fauteuil ou, si le système de commande est programmé pour un fonctionnement en mode Conduite il montre le profil de conduite sélectionné. Il indique également si la vitesse du fauteuil est limitée ou si le système de commande est verrouillé.

#### 9.6 Bouton de klaxon :

Le klaxon retentit tant que le bouton est maintenu enfoncé.

#### 9.7 Bouton de vitesse/profil Bas :

Ce bouton réduit la vitesse maximale ou, si le système de commande est programmé pour un fonctionnement en mode Conduite, sélectionne un profil de conduite inférieur.

#### 9.8 Bouton de vitesse/profil Haut :

Ce bouton augmente la vitesse maximale ou, si le système de commande est programmé pour un fonctionnement en mode Conduite, sélectionne un profil de conduite supérieur.

Sachez que seules l'expérience et la pratique feront de vous un conducteur compétent. Trouvez un environnement sûr et sans danger où vous entraîner à utiliser le fauteuil roulant et vous familiariser aux commandes et fonctions.

## 9.9 VR2-L

Les systèmes de commande VR2 et VR2-L possèdent des commandes communes. Les variantes sont présentées ci-dessous. Toutes les commandes communes sont décrites à la page précédente.

### Feux et clignotants :

Le fauteuil peut être équipé de feux et de clignotants. S'ils ne sont pas installés en usine, les feux peuvent être installés en option par un revendeur Sunrise Medical agréé.

### AVERTISSEMENT !

Assurez-vous que l'éclairage et les clignotants fonctionnent correctement et que les verres sont propres avant l'utilisation en extérieur de nuit.

### Clignotants :

Pour activer les clignotants du fauteuil, appuyez sur le bouton de gauche ou de droite. Le voyant LED associé s'allume en continu.

Si le voyant LED clignote rapidement, cela indique qu'un court-circuit total, un circuit ouvert d'une lampe ou un circuit ouvert total dans le circuit du clignotant droit ou gauche a été détecté.

Appuyez sur le bouton de clignotant pour éteindre le clignotant et le voyant LED associé.

### Feux principaux :

Pour activer les feux du fauteuil, appuyez sur ce bouton. Le voyant LED associé s'allume en continu.

Si le voyant LED clignote, cela signifie qu'un court-circuit a été détecté dans le circuit d'éclairage.

Appuyez sur le bouton pour éteindre les feux et le voyant LED associé.

### Feux de détresse :

Pour activer les feux de détresse du fauteuil, appuyez sur ce bouton. Le voyant LED associé clignote à la même vitesse. Les voyants LED des clignotants droit et gauche clignotent également.

Si le voyant LED clignote rapidement, cela indique qu'un court-circuit total, un circuit ouvert d'une lampe ou un circuit ouvert total dans le circuit des clignotants a été détecté.

Appuyez sur le bouton des feux de détresse pour éteindre les feux et le voyant LED associé.

### Bouton du vérin et voyants LED :

Le fonctionnement de ce bouton variera selon que votre fauteuil est équipé d'un ou de deux vérins.

### Fauteuils roulants avec un seul vérin

Appuyez sur le bouton de vérin pour mettre le vérin en mode de réglage. Les deux voyants LED du vérin s'allument. Pour régler le vérin, actionnez le joystick vers l'avant ou l'arrière. Pour repasser en mode Conduite, réappuyez sur l'un des boutons du vérin.

### Fauteuils roulants avec deux vérins

Appuyez sur le bouton de vérin pour mettre le vérin en mode de réglage. Si vous appuyez une fois sur le bouton, le voyant LED gauche s'allume. Activez ensuite le joystick pour régler le moteur de vérin connecté à ce canal. Si vous appuyez sur le bouton droit, le voyant LED associé s'allume. Activez ensuite le joystick pour régler le moteur du vérin connecté à l'autre canal.

Pour revenir en mode Conduite, appuyez sur le bouton de vérin sélectionné, tel qu'indiqué par le voyant LED associé. Il est également possible de sélectionner l'autre vérin en actionnant le joystick vers la droite ou la gauche.

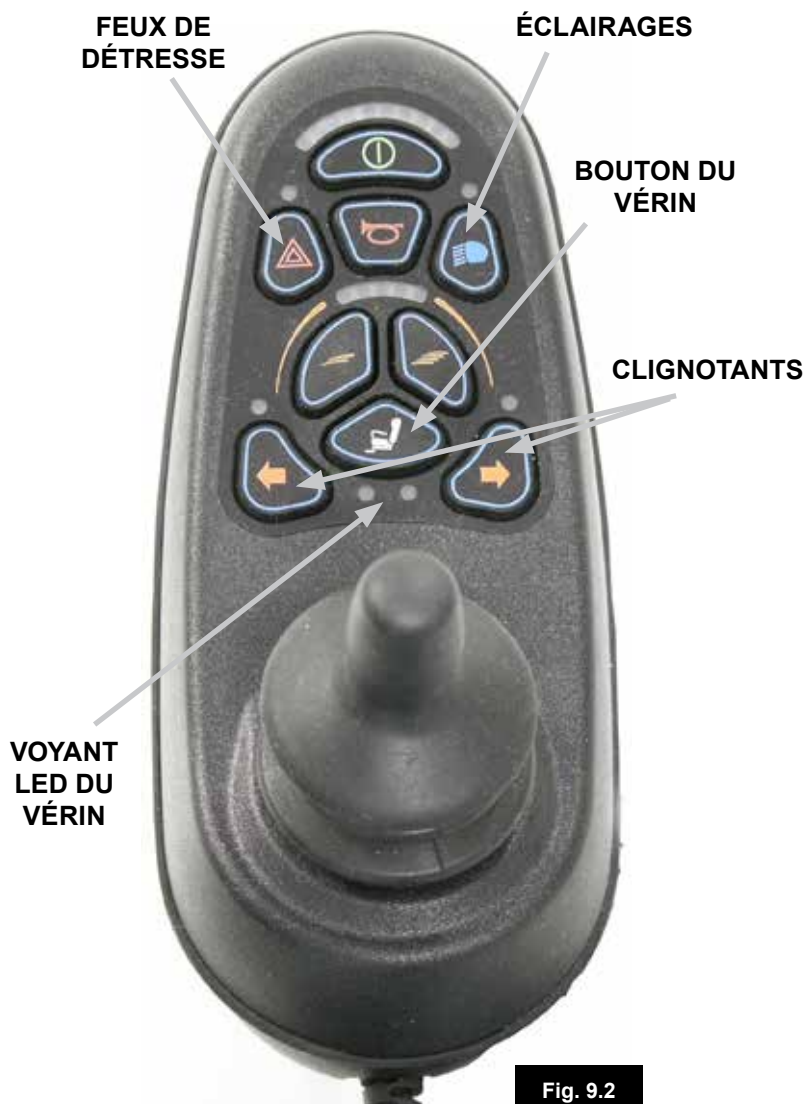

Fig. 9.2



## 9.10 Prise de recharge et de programmation :

(Fig. 9.10)

### ⚠ AVERTISSEMENT !

- Cette prise ne doit servir que pour programmer et recharger le fauteuil.
- Elle ne doit en aucun cas servir pour l'alimentation d'un appareil quelconque.
- Le branchement de tout autre appareil électrique sur cette prise aura pour effet d'endommager le système de commande ou d'influer sur la performance CEM du fauteuil.

### Voir section 11.0 sur la recharge.

La prise de programmation permet aux revendeurs agréés Sunrise Medical de reprogrammer votre fauteuil et de recueillir de précieuses informations pour rectifier des anomalies. À la sortie de l'usine, les paramètres du boîtier de commande du fauteuil sont configurés aux valeurs par défaut.

Pour programmer le boîtier de commande, vous devez utiliser un périphérique de programmation spécial (logiciel de poche ou de PC) disponible auprès de votre revendeur Sunrise Medical.

### ⚠ AVERTISSEMENT !

Seul le personnel autorisé formé par le personnel qualifié autorisé par Sunrise Medical est autorisé à programmer le boîtier de commande du fauteuil roulant. Des paramètres de boîtier de commande erronés peuvent être à l'origine d'une conduite dangereuse et, par conséquent, de blessures et de dommages.

**Remarque :** Sunrise Medical rejette toute responsabilité en cas de dommages consécutifs à un arrêt ou mouvement imprévu du fauteuil roulant consécutif à une programmation inappropriée ou une utilisation inadaptée du fauteuil roulant.

## 9.11 Boîtier VR2 commande double :

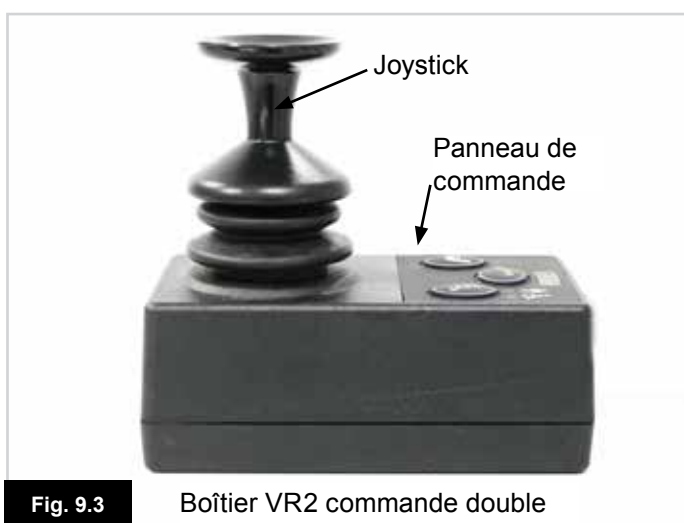

## 9.12 Bouton de commande et indicateur :

Ici est indiqué quel joystick a le contrôle. Si la lumière rouge du fauteuil est allumée, le joystick de l'occupant du fauteuil a le contrôle. Si la lumière verte du fauteuil est allumée, le joystick du système Accompagnateur a le contrôle. Ce bouton permet de transférer le contrôle de l'un à l'autre (Fig. 9.4).

## 9.13 Bouton du vérin et voyant LED :

Tous les systèmes VR2 commande double sont dotés d'un bouton de vérin installé de série. Si le VR2 est programmé sans vérin, ce bouton ne sera associé à aucune fonction (Fig. 9.4).

### Fauteuils roulants avec un seul vérin :

Appuyez une fois sur le bouton de vérin pour mettre le vérin en mode de réglage. Les deux voyants LED du vérin s'allument. Pour régler le vérin, actionnez le joystick vers l'avant et l'arrière.

Pour revenir en mode Conduite, appuyez sur le bouton du vérin ou sur le bouton de vitesse.

### Fauteuils roulants avec deux vérins :

Appuyez sur le bouton de vérin pour mettre le vérin en mode de réglage. Si vous appuyez une fois sur le bouton, le voyant LED gauche s'allume. Actionnez ensuite le joystick vers l'avant ou l'arrière pour régler le moteur de vérin connecté à ce canal. Pour sélectionner l'un ou l'autre vérin, actionnez le joystick vers la droite ou la gauche. Lorsque vous changez de vérin, le voyant LED qui lui est associé s'allume également. Actionnez le joystick vers la gauche pour sélectionner le vérin 1 et vers la droite pour sélectionner le vérin 2.

Pour revenir en mode Conduite, appuyez sur le bouton du vérin ou sur le bouton de vitesse.



### 9.14 Bouton et indicateur de vitesse maximale :

Ceci indique la vitesse maximale définie pour le fauteuil lorsque le système Accompagnateur a le contrôle. Cinq réglages sont possibles - de 1 (vitesse la plus lente) à 5 (vitesse la plus rapide). Le bouton de vitesse permet de changer la vitesse (Fig. 9.4).

Si le système de commande est programmé pour un fonctionnement avec un profil de conduite particulier, alors le régulateur de vitesse du système Accompagnateur ne peut régler la vitesse que dans les limites du profil sélectionné.

Seul le joystick principal VR2 permet de changer de profil de conduite.

#### **AVERTISSEMENT !**

Pour éviter tout déplacement inattendu ou involontaire du fauteuil et afin d'économiser la batterie, il est recommandé de mettre le système de commande hors tension lorsque les options de conduite ou d'assise ne sont pas utilisées.

**Remarque :** Déplacez toujours le fauteuil avec prudence. Si la programmation du profil de conduite de l'accompagnateur nécessite d'être modifiée afin d'être mieux adaptée à l'accompagnateur et/ou à la personne assise dans le fauteuil, contactez votre service après-vente Sunrise.

Si la direction de mouvement de la commande directionnelle pour accompagnateur nécessite d'être modifiée, contactez votre revendeur Sunrise Medical agréé.

#### **AVERTISSEMENT !**

Ne tentez pas de programmer vous-même le fauteuil roulant.

Consultez toujours un professionnel de santé qualifié. Contactez votre distributeur agréé Sunrise Medical pour de plus amples renseignements.

### 10.0 Dépannage à l'aide de la commande manuelle VR2 :

Lorsqu'un problème diagnostique s'affiche sur votre manipulateur, contactez votre revendeur agréé Sunrise Medical.

L'indicateur de batterie et l'indicateur de vitesse maximale/Profil indiquent le statut du système de commande (Section 7.0, Fig. 7.1).

**L'indicateur de batterie est allumé** - Ceci indique que tout est normal.

**L'indicateur de batterie clignote en continu** - Le système de commande fonctionne correctement mais les batteries doivent être rechargées le plus rapidement possible.

**Les barres de l'indicateur de batterie défilent** - Les batteries du fauteuil sont en cours de recharge. Vous ne pourrez pas utiliser le fauteuil avant d'avoir débranché le chargeur et d'avoir mis le système de commande hors tension, puis à nouveau sous tension.

**L'indicateur de batterie clignote rapidement** (le joystick n'est pas actionné)

Les circuits de sécurité du système de commande ont été activés et le système de commande ne peut faire avancer le fauteuil.

Ceci indique la présence d'un problème dans le système. c.-à-d. VR2 a détecté un problème dans le système électrique du fauteuil.

- Mettez le système de commande hors tension.
- Assurez-vous que tous les connecteurs du fauteuil et du système de commande sont correctement montés.
- Vérifiez l'état de la batterie.
- Si vous ne parvenez pas à résoudre le problème, reportez-vous au guide de dépannage ci-après, à la page suivante.
- Rallumez le système de commande et essayez de faire avancer le fauteuil.
- Si les circuits de sécurité s'activent, éteignez le fauteuil et n'essayez plus de l'utiliser.
- Contactez votre revendeur agréé Sunrise Medical.

**Guide de dépannage, (Fig. 10.1).** (Veuillez-vous référer à la page suivante).

En cas de problème avec le système de commande, le nombre de barres clignotant sur l'indicateur de batteries indique la nature du problème.

Reportez-vous au numéro de la liste correspondant au nombre de barres clignotantes et suivez les instructions données.

Réaction et mouvement lents du fauteuil - Si le fauteuil n'avance pas à pleine vitesse ou s'il met un temps avant de répondre à vos commandes alors que l'autonomie de la batterie est suffisante, vérifiez quelle est la vitesse maximale dans le profil. Si après avoir modifié la vitesse, le problème persiste, cela peut indiquer la présence d'une anomalie sans danger. Contactez votre revendeur agréé Sunrise Medical.

**L'indicateur de vitesse/Profil s'affiche en alternance**

- Ceci indique que le système de commande est verrouillé. Reportez-vous à la section 7.3 pour savoir comment le déverrouiller.

**L'indicateur de vitesse/Profil clignote** - Ceci indique que la vitesse du fauteuil est limitée pour des raisons de sécurité. La cause exacte dépend du fauteuil mais ce problème indique généralement que le siège est en position élevée.

**Le voyant LED du vérin clignote** - Ceci indique que les vérins sont peut-être bloqués dans une ou les deux directions.

Code d'erreur										Cause possible	
											Les batteries nécessitent d'être rechargées ou problème de connexion. Vérifiez les connexions de la batterie. Si les connexions ne présentent rien d'anormal, recharger les batteries.
											Problème de connexion du moteur gauche. Vérifiez les connexions du moteur gauche.
											Présence d'un court-circuit entre le moteur gauche et les batteries. Contactez votre revendeur agréé Sunrise Medical.
											Problème de connexion du moteur droit. Vérifiez les connexions du moteur droit.
											Présence d'un court-circuit entre le moteur droit et les batteries. Contactez votre revendeur agréé Sunrise Medical.
											Un signal extérieur empêche l'utilisation du fauteuil. Cela peut être dû au fait, par exemple, que le chargeur de batterie soit branché.
											Problème lié au joystick. Vérifiez que le joystick est en position centrale avant d'allumer le système de commande.
											Présence d'un problème du système de commande. Vérifiez toutes les connexions du système de commande.
											Mauvaise connexion du frein de stationnement. Vérifier les connexions du frein de stationnement et du moteur. Vérifier toutes les connexions du système de commande.
											Une tension excessive est alimentée vers le système de commande. Ceci est généralement dû à un problème de connexion des batteries. Vérifiez les connexions des batteries.
											+ S S = Voyant DEL de l'indicateur de vitesse Présence d'un problème de communication. Vérifiez que le câble du joystick est correctement branché et n'est pas endommagé.
											+ A A = Voyant LED du vérin Problème de vérin. Si plusieurs vérins sont installés, vérifiez lequel d'entre eux est défectueux. Vérifiez le câblage du vérin.

Fig. 10.1

## 11.0 Batteries et recharge :

### **AVERTISSEMENT !**

Lisez attentivement le manuel d'utilisation fourni avec le chargeur. Les procédures générales et les effets d'interférence avec le fauteuil et les batteries restent valides.

### **AVERTISSEMENT !**

N'exposez jamais les batteries à une source de chaleur directe (comme par exemple, une flamme, ou un chauffage à gaz).

### **AVERTISSEMENT !**

Lorsque vous rechargez les batteries, placez le chargeur sur une surface plane et stable dans un endroit bien aéré.

### **AVERTISSEMENT !**

Ne rechargez pas vos batteries à l'extérieur.

## 11.1. Spécifications batterie et chargeur :

### **Batteries :**

24 V (2x12V) / 55Ah (C20)

Dimensions : 229 x 138 x 211 mm

### **Chargeur :**

Connecteur : Neutrik XLR à 3 broches

Chargeur : 24 Vd.c. 8 A

## 11.2 Fusibles électriques :

Pour éviter une surcharge du fauteuil roulant, des fusibles ont été construits dans les gaines de batterie. Les fusibles isolent automatiquement la batterie des câbles du fauteuil roulant et systèmes de commande en cas de court-circuit électrique.

Si vous soupçonnez un éclatement des fusibles, contactez votre revendeur agréé Sunrise Medical dès que possible afin qu'il effectue un diagnostic complet pour déterminer la cause initiale de l'anomalie.

### **AVERTISSEMENT !**

Ne tentez pas de changer vous-même les fusibles.

Ne tentez pas de faire une déviation du fusible, très dangereuse.

Contactez dès que possible votre revendeur agréé Sunrise Medical.

## 11.3 Batteries (Fig. 11.1 - 11.6):

Dépose des batteries :

- Soulevez le cache avant des batteries en le saisissant par la poignée placée à l'avant du cache (Fig. 11.1).
- Débranchez les deux fiches GRISÉS reliant les deux batteries (Fig. 11.2).
- Déposez les repose-jambes.
- Retirez les deux vis à six pans à l'arrière de la protection supérieure à l'aide d'une clé hexagonale de 4 mm (Fig. 11.3).
- Retirez les molettes.
- Levez l'avant du siège vers le haut (Fig. 11.4).
- Enclenchez délicatement la béquille de blocage du siège (1) pour verrouiller le siège en position surélevée, puis retirez les deux vis à six pans (2) à l'avant de la protection supérieure à l'aide d'une clé hexagonale de 4 mm (Fig. 11.5).
- Desserrez les deux vis M10 à l'arrière du siège.
- Détachez les bandes Velcro maintenant les deux batteries en place.
- Sortez les deux batteries de leur compartiment en veillant à ne pas heurter le cadre du siège surélevé (Fig. 11.6).
- Remplacez les batteries en veillant à aligner les bornes correctement (voir Fig. 11.7).
- Immobilisez les batteries à l'aide des bandes Velcro.
- Remplacez la protection supérieure, revissez les vis à un couple de serrage de 1-2 Nm.
- Tout en maintenant le siège, retirez la béquille de soutien rouge pour libérer et abaisser le siège.
- Sélectionnez l'angle de bascule d'assise désiré, remplacez les molettes et resserrez.
- Resserrez les deux vis M10 au couple de 10-15 Nm.
- Resserrez les deux vis à l'arrière de la protection supérieure au couple de 1-2 Nm.
- Rebranchez les deux connecteurs GRIS.
- Remplacez les repose-jambes et le cache avant des batteries.

### **DANGER !**

Veillez à ne pas court-circuiter les bornes de batterie. N'oubliez pas que les douilles ou bijoux sont conducteurs et en cas de chute dans les bornes de batterie, un grave danger de brûlures et/ou explosion survient !

### **AVERTISSEMENT !**

- Les béquilles sont destinées à soutenir le siège pendant les opérations de maintenance. L'application d'une force excessive, par ex. le lavage du fauteuil pendant que le siège est en position surélevée, endommagera le mécanisme.
- Les batteries sont lourdes. Lors du retrait des batteries du fauteuil roulant ou des compartiments à batterie, employez des techniques de levage adéquates.
- Pour lever les batteries, aidez-vous toujours des poignées ou sangles.

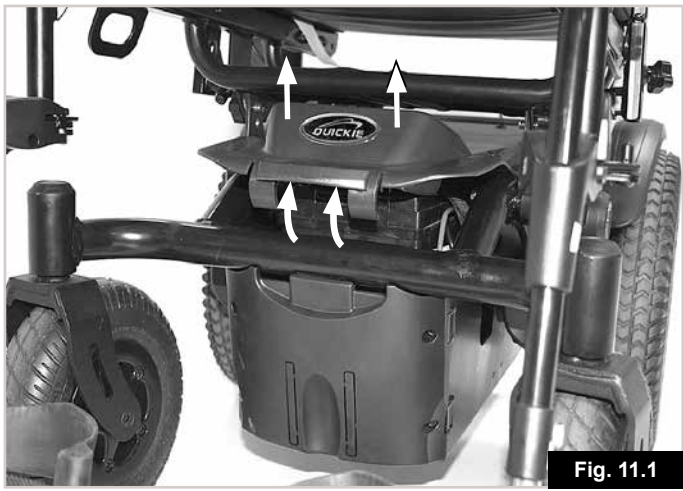

Fig. 11.1



Fig. 11.2



Fig. 11.3



Fig. 11.4

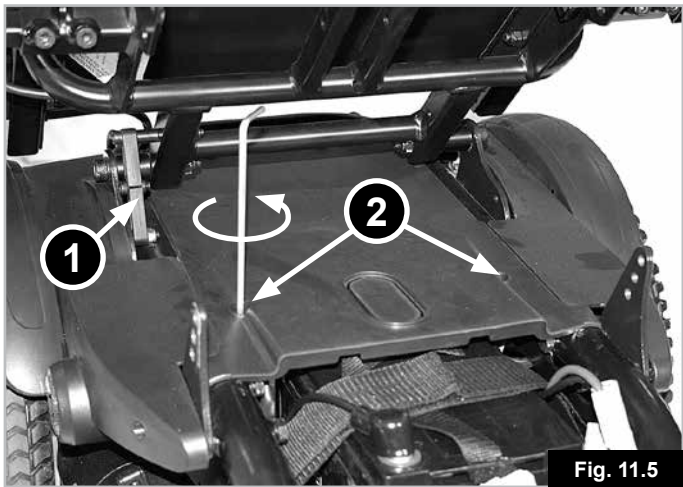

Fig. 11.5

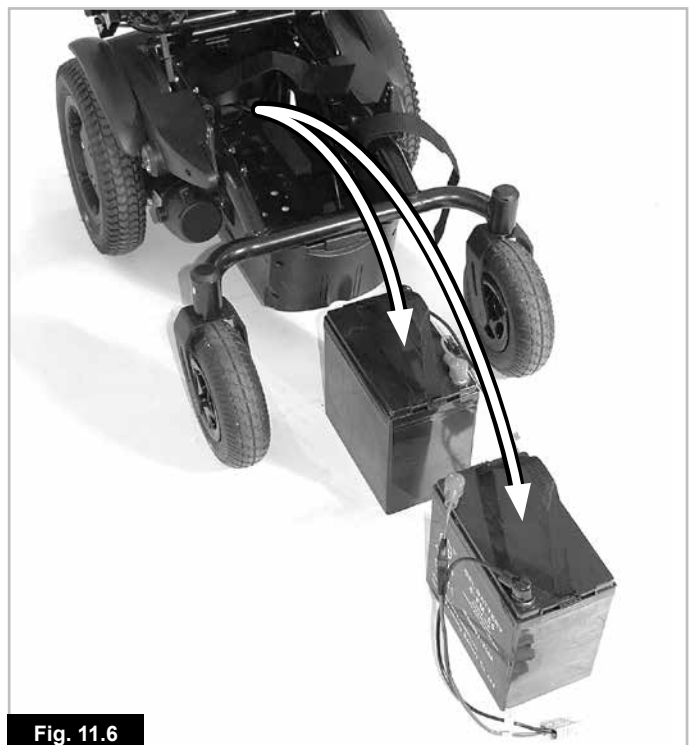

Fig. 11.6

#### 11.4 Informations d'ordre général sur les batteries :

Les batteries sont la source d'énergie de pratiquement tous les véhicules modernes de mobilité fabriqués aujourd'hui. La conception des batteries utilisées pour les véhicules de mobilité est radicalement différente de celles utilisées pour démarrer les voitures. Les batteries de voiture sont conçues pour produire une grande quantité d'énergie sur une courte période, tandis que les batteries de mobilité (souvent appelées batteries à décharge poussée) libèrent leur énergie uniformément et sur une longue période. Ainsi, en raison des faibles volumes de production et des exigences technologiques de plus en plus rigoureuses, les batteries de mobilité coûtent beaucoup plus cher.

Généralement, les véhicules de mobilité sont équipés de deux batteries de 12 volts, soit une tension totale de 24 volts. La capacité des batteries, (c'est-à-dire la puissance disponible) s'exprime en ampères par heure, par exemple 55 A/h. Plus le chiffre est élevé, plus la capacité, le poids et l'autonomie de la batterie sont élevés et plus la distance pouvant être parcourue est grande. Sunrise Medical n'équipe ces types de fauteuils roulants qu'avec des batteries sans entretien.

#### 11.5 Batteries sans entretien :

Ce type de batterie transfère l'électrolyte appelé couramment « acide de remplissage », contenu dans le boîtier de la batterie. Comme son nom l'indique, cette batterie ne nécessite aucun entretien, si ce n'est de la recharger régulièrement. Ce type de batterie se laisse transporter en toute sécurité, sans risque de déversement d'acide.

De plus ces batteries sont autorisées à bord des avions, des bateaux et des trains.

#### 11.6 Utilisation des batteries

Vous trouverez ci-dessous diverses recommandations relatives à l'utilisation des batteries. Ces recommandations ont été convenues entre Sunrise Medical et le fabricant de batteries pour vous permettre d'optimiser la capacité de vos batteries. Le non-respect de ces consignes risque de nuire aux performances de votre véhicule de mobilité.

#### 11.7 Recommandations pour les batteries sans entretien :

- N'utilisez qu'un chargeur Sunrise Medical agréé compatible avec le véhicule à recharger.
- Rechargez vos batteries toutes les nuits, indifféremment de l'utilisation faite de votre véhicule de mobilité pendant la journée.
- N'interrompez pas le cycle de recharge.
- Il est conseillé de laisser votre fauteuil branché au chargeur pendant les périodes de non-utilisation. Ceci n'endommagera pas les batteries, dans la mesure où le chargeur est lui-même branché au secteur. Ne laissez pas votre fauteuil branché au chargeur si lui-même n'est pas branché. Cela aura pour effet de finalement décharger vos batteries.
- Si vous n'utilisez pas votre fauteuil roulant pendant une période prolongée (plus de 15 jours) chargez entièrement vos batteries, puis débranchez le cordon d'alimentation de la batterie.
- Si vous ne rechargez pas les batteries, elles s'en trouveront endommagées et leur autonomie en sera réduite.
- Ne rechargez pas vos batteries durant la journée entre deux trajets. Attendez le soir pour effectuer une recharge complète pendant la nuit.
- En règle générale, les batteries ne nécessitant pas d'entretien sont plus longues à recharger que les batteries au plomb.
- Inspectez régulièrement les bornes des batteries afin de détecter toute trace éventuelle de corrosion. S'il y en a, nettoyez soigneusement les bornes (avec une brosse métallique si possible) et passez de la graisse sur les bornes. Il ne s'agit pas de graisse ordinaire, mais d'une graisse industrielle. Assurez-vous que l'écrou et le boulon des bornes, le clip de fixation du câble et le câble exposé soient complètement enduits de graisse.
- Le respect des conseils énumérés ci-dessus permettra de prolonger la durée de vie de vos batteries et les distances pouvant être parcourues, vous procurant ainsi un plus grand confort.
- Renvoyez les batteries à Sunrise Medical ou au fabricant afin de les recycler, quand elles ne sont plus en état d'être chargées.

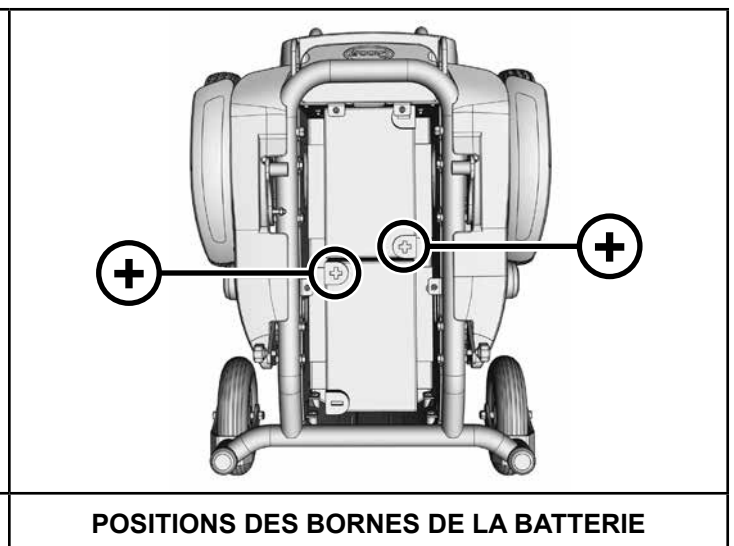
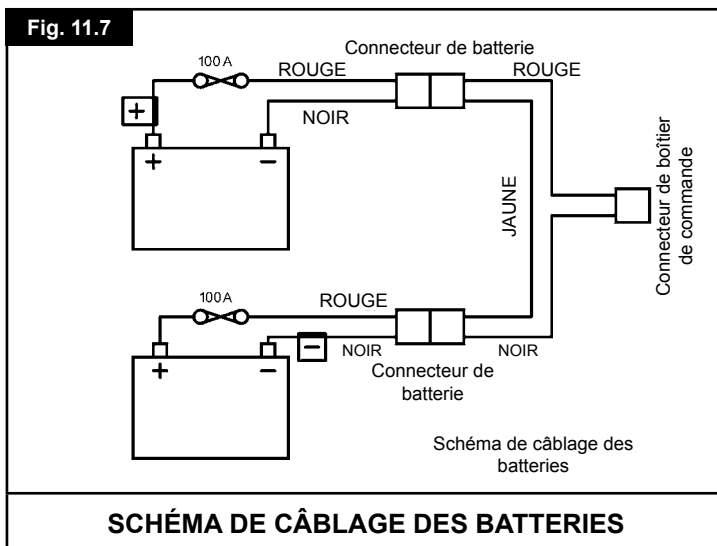

### 11.8 Informations générales sur le chargeur :

Le chargeur externe a été conçu pour recharger deux batteries 12 V de type Gel connectées en série (= 24 V).

### 11.9 Spécifications chargeur :

#### **AVERTISSEMENT !**

N'utilisez les chargeurs que pour des batteries cycliques, type gel de courant nominal 24V/8A max.



Pour de plus amples informations sur le fonctionnement du chargeur, consultez les instructions fournies avec.

**Remarque :** Si le chargeur n'est pas connecté à la commande, aucune tension de charge n'est émise.

#### **AVERTISSEMENT !**

Il est possible que la boîte métallique du chargeur montre une légère montée de température due à son utilisation.

### 11.10 Sécurité des chargeurs :

Les chargeurs sont dotés de caractéristiques prévenant tout risque d'accident susceptible de survenir à la suite d'un mauvais branchement des batteries, d'une surchauffe résultant d'un emplacement du chargeur dans un endroit contre-indiqué ou d'une recharge des batteries à une tension autre que celle indiquée.

La plupart des chargeurs sont dotés d'un dispositif antichoc électrique et il n'est pas nécessaire de les relier à la terre. Il se peut que certains autres chargeurs de plus grande capacité soient reliés à la terre, auquel cas cela sera clairement stipulé sur l'étiquette.

La prise de courant anglaise à 3 fiches contient un fusible remplaçable. Le calibre de ce fusible est indiqué sur l'étiquette du chargeur.

#### **AVERTISSEMENT !**

Remplacez toujours avec un fusible du type et de la taille indiqués. L'installation de fusibles différents pourrait endommager le chargeur ou empêcher le chargeur de fonctionner correctement.

Si votre chargeur a été adapté pour un usage en Europe continentale, il sera équipé d'une prise à deux broches, laquelle ne contient pas de fusible. Dans ce cas précis, le fusible sera placé dans le panneau frontal du chargeur.

### 11.11 Procédure de connexion du chargeur et de recharge :

- Le fauteuil peut être chargé à l'aide de la prise de recharge située à l'avant du boîtier de commande VR2, (Fig. 11.8).
- Assurez-vous que le VR2 est éteint.
- Connectez d'abord le chargeur au VR2.
- Branchez le chargeur au secteur et allumez-le.
- Ne laissez pas le chargeur branché à la batterie lorsque la prise est débranchée ou lorsque le chargeur est éteint. Une décharge poussée sur une longue période de temps risquerait d'endommager votre batterie.
- Éteignez toujours le chargeur avant de débrancher les batteries.



### 11.12 Consignes de sécurité relatives au chargeur :

#### **AVERTISSEMENT !**

- Le chargeur est prévu pour une utilisation à l'intérieur. Ne l'utilisez pas à l'extérieur et ne l'exposez pas à la pluie, à la neige, à l'arrosage ni à l'humidité.
- Si vous souhaitez acheter une batterie de rechange ou un chargeur, demandez conseil à votre service après-vente Sunrise Medical.
- Le chargeur peut être utilisé avec d'autres marques de batteries de type Gel, sujet à confirmation écrite du Département Technique de Sunrise Medical.

### 11.13 Autonomie de votre véhicule :

Les batteries donnent au fauteuil roulant une autonomie d'environ 30 kilomètres, selon le modèle Q100R ou Q200R. La plupart des fabricants de véhicules de mobilité donnent une indication des distances pouvant être parcourues par leurs véhicules, que ce soit dans leurs brochures de vente ou dans les manuels d'utilisation. Les distances peuvent toutefois varier d'un fabricant à l'autre, même si la capacité des batteries est la même. Sunrise Medical prend soin de mesurer la distance que peuvent parcourir ses véhicules de manière cohérente et uniforme, mais des variations peuvent se produire en raison de la puissance du moteur et du poids total chargé.

Les chiffres sont calculés conformément à la Norme I.S.O. 7176. Section 4 : Consommation d'énergie des fauteuils roulants pour la détermination de la distance théorique.

Ce test a été réalisé dans des conditions contrôlées avec des batteries neuves et entièrement chargées, sur une surface plane et avec un utilisateur pesant 100 kg. Les chiffres avancés doivent être considérés comme des valeurs maximales théoriques et peuvent être inférieurs si l'on prend en compte l'un ou plusieurs des éléments énumérés ci-dessous :

- L'utilisateur pèse plus de 100 kg.
- Les batteries sont vieilles et leur état n'est pas parfait.
- Le terrain est difficile, à savoir très vallonné, en pente, boueux, avec des graviers, de la pelouse, de la neige ou de la glace.
- Le véhicule monte régulièrement sur les trottoirs.
- La température ambiante est soit très élevée, soit très basse.
- Mauvaise pression d'un ou de plusieurs pneus.
- Nombreux démarrages et arrêts consécutifs.
- Les moquettes très épaisses dans les maisons peuvent également avoir un impact sur l'autonomie de vos batteries.
- Activation des options nécessitant de l'énergie supplémentaire (c.-à-d. feux, vérins, etc.)

La puissance des batteries dont votre fauteuil Sunrise Medical est équipé devrait permettre de parcourir assez de distance pour satisfaire le style de vie de la majorité de la clientèle.

### 11.14 Instructions générales pour la batterie :

Au fil des ans, la technologie des batteries a certes évolué, mais les conseils d'utilisation n'ont pas pour autant suivi. Ceci a eu pour conséquence d'engendrer bon nombre de confusions, voire de contradictions quant aux instructions d'utilisation des batteries.

Cette section vous aidera à dissiper certains de ces mythes et légendes.

Pour éviter d'endommager la prise et le cordon, veillez à toujours débrancher le chargeur en attrapant la prise elle-même et non pas le cordon. Assurez-vous d'avoir placé le cordon d'alimentation dans un endroit où personne ne risque de trébucher dessus et de l'abîmer. N'utilisez une rallonge qu'en cas d'extrême nécessité. L'utilisation d'une rallonge inadéquate peut provoquer un incendie ou une électrocution. Si un cordon d'extension doit être utilisé, vérifiez que les broches de la prise de ce cordon sont du même numéro, de la même taille et de la même forme que celles de la prise du chargeur ; et que le cordon d'extension est bien câblé et en bon état électrique.



## 12.0 Réglages :

### 12.1 Ajustement du repose-pieds (Fig. 12.1.1 & 12.1.2):

Pour ajuster la hauteur du repose-pieds :

En fonction du type de repose-pied, dévissez la vis avec une clé hexagonale de 4 mm ou d'une clé à douille de 11 mm, puis réglez le repose-pied à la hauteur désirée, avant de resserrer la vis.

**Remarque :** Vérifiez d'avoir fermement revissé toutes les vis.

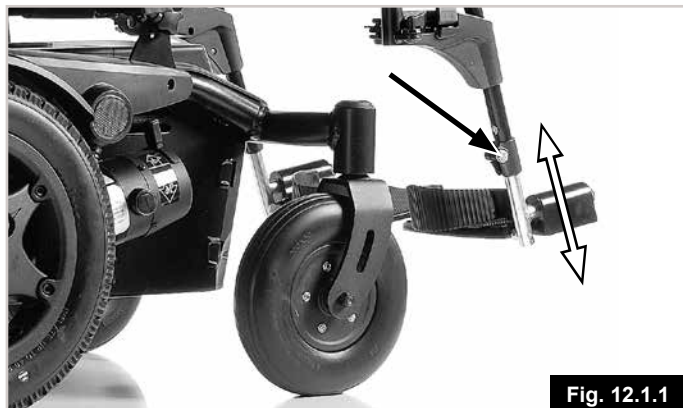

Fig. 12.1.1



Fig. 12.1.2

### 12.2 Ajustements vers l'intérieur ou l'extérieur de la largeur des repose-pieds :

À l'aide d'un kit en option, il est possible d'augmenter de 4 cm l'espacement entre les repose-pieds ou au contraire de le réduire. Les instructions sont fournies avec le kit.



Fig. 12.2

## 12.3 Ajustements des accoudoirs :

### Réglage de la hauteur (Fig. 12.3) :

Desserrez la vis à six pans (indiquée par la flèche), levez l'accoudoir à la hauteur désirée, puis resserrez la vis au couple de 3-7 Nm.

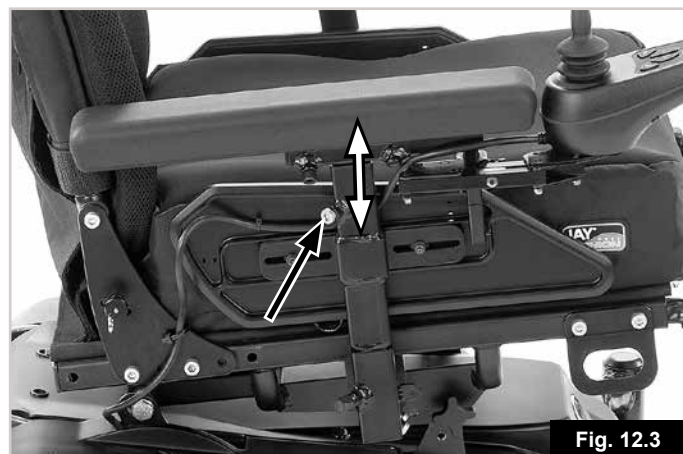

Fig. 12.3

### Réglage de la largeur d'assise (Fig. 12.4) :

Pour régler la largeur entre les accoudoirs, à l'aide d'une clé hexagonale de 5 mm, desserrez les vis à six pans latérales situées sous l'accoudoir, puis glissez l'accoudoir vers l'intérieur ou l'extérieur à la position désirée. Serrez les vis au couple de 3-7 Nm.



Fig. 12.4

### 12.5 Réglages de la profondeur du siège : (Fig. 12.5).

Retirez les 2 boulons du dossier, 1 pour chaque côté du châssis avec une clé Allen de 6 mm et une clé de 13,0 mm. Déplacez le dossier dans la position de profondeur du siège désirée. Remettez les boulons en place et serrez au couple de 17-20 Nm. Le protège-vêtement et la manchette peuvent être ajustés à l'accoudeur.

Le fauteuil permet 5 largeurs de siège, de 410 à 510 mm par incréments de 25 mm.

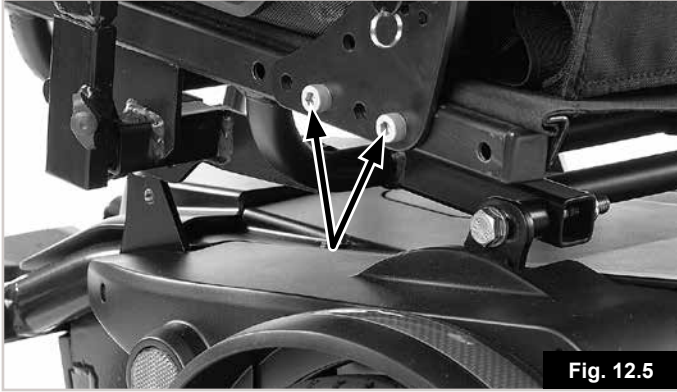

Fig. 12.5

### 12.6 Ajustement des commandes (Fig. 12.6) :

La commande peut être ajustée en diverses positions si vous la poussez le long de l'accoudeur. Vous pouvez déplacer la commande en tournant dans le sens inverse des aiguilles d'une montre le levier sous la manchette, repositionnez le boîtier de commande et resserrez en tournant le levier dans le sens des aiguilles d'une montre.

#### ⚠ AVERTISSEMENT !

- Ne remplacez pas le joystick par un dispositif non autorisé. Ceci pourrait entraîner un fonctionnement dangereux et la perte de contrôle du fauteuil.
- Il est important que le joystick soit remplacé s'il est abîmé ou fragilisé, car cela pourrait endommager le boîtier de commande et entraîner des mouvements imprévisibles du fauteuil.
- Assurez-vous que vous avez toujours un accès facile aux commandes lorsque le fauteuil est en mouvement et assurez-vous que le boîtier de commande est solidement fixé au fauteuil.

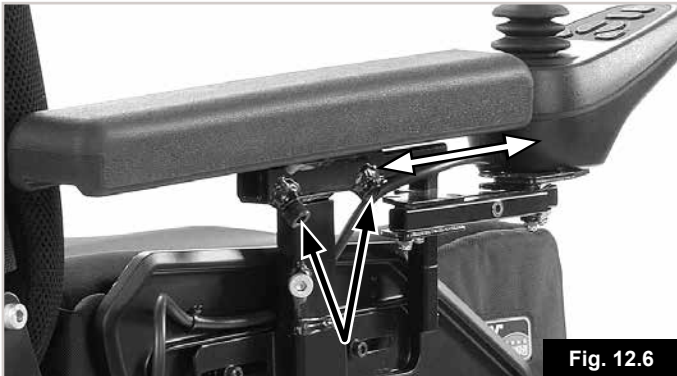

Fig. 12.6

### 12.7 Double commande/ Commande accompagnateur (le cas échéant)

#### ⚠ AVERTISSEMENT !

- Assurez-vous de toujours régler la vitesse de la commande Accompagnateur à un niveau que vous pouvez suivre confortablement.
- Éteignez toujours votre boîtier de commande lorsque vous laissez l'utilisateur dans le fauteuil. (Voir Sections 9.10 - 9.14).

### 12.8 Pantographe escamotable (Fig. 12.7) :

#### ⚠ AVERTISSEMENT !

- Avant de régler le bras escamotable, éteignez le boîtier de commande afin d'éviter toute manipulation accidentelle du joystick et tout mouvement involontaire de votre fauteuil roulant.
- Veillez à ne pas vous coincer les doigts ou un vêtement, etc., pendant que vous activez le mécanisme de bascule.
- Prenez en compte le fait que la largeur de votre fauteuil augmente lorsque les bras escamotables sont sortis et que vous risquez de ne pas passer entre certains obstacles.
- Ne suspendez rien sur ou au-dessus du pantographe car cela pourrait endommager le mécanisme de basculement du manipulateur.
- Lorsque vous montez ou descendez du fauteuil, veillez à ne pas prendre appui sur le manipulateur.
- Tenez toujours vos doigts, vêtements, etc., éloignés du mécanisme du pantographe.
- Assurez-vous d'avoir bien éteint le fauteuil avant d'escamoter le boîtier de commande.
- Lorsque le boîtier de commande est en position basculée, n'utilisez le fauteuil que pour des manœuvres lentes, (Fig. 12.6).

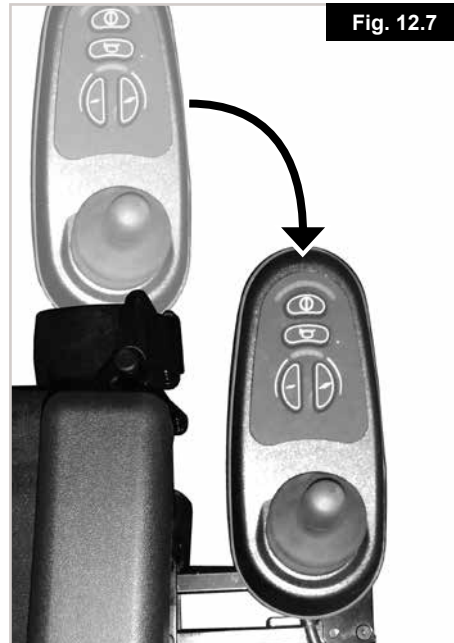

Fig. 12.7

### 12.9 Programmation :

À la sortie de l'usine, les paramètres du boîtier de commande du fauteuil sont configurés aux valeurs par défaut. En revanche, uniquement en cas d'altérations nécessaires, contactez votre revendeur, pour qu'un spécialiste effectue cette tâche.

**Remarque :** La programmation du fauteuil nécessite un programmeur ou logiciel adapté avec connexion adéquate.

#### ⚠ AVERTISSEMENT !

Ne tentez jamais de programmer vous-même le fauteuil roulant.

#### ⚠ AVERTISSEMENT !

Seul le personnel autorisé formé par le personnel qualifié autorisé par Sunrise Medical est autorisé à programmer le boîtier de commande du fauteuil roulant. Des paramètres de boîtier de commande erronés peuvent être à l'origine d'une conduite dangereuse et, par conséquent, de blessures et de dommages.

## 13.0 Nettoyage :

### 13.1 Nettoyage général :

- Il est recommandé de passer un chiffon légèrement humide et non mouillé, sur le siège de votre fauteuil une fois par semaine et de passer l'aspirateur autour du moteur, afin de retirer toutes les poussières accumulées.
- Pensez à essuyer toutes les parties du fauteuil s'il est mouillé ou humide après l'avoir nettoyé ou s'il a pris l'eau ou l'humidité pendant que vous l'utilisez.
- Ceci est particulièrement important pour éviter tout risque de contamination si plusieurs personnes utilisent le même fauteuil. Utilisez à cette fin un désinfectant breveté. Suivez bien les consignes du fabricant du désinfectant de votre choix.
- Inspectez la toile/assise pour vérifier qu'elle n'est pas déchirée, entaillée, usée ou détendue, en particulier à proximité des armatures en métal, ce qui peut provoquer chez l'utilisateur une mauvaise posture ou un piètre niveau de confort.

### 13.2 Nettoyage du siège :

Toutes les parties/accessoires comme la tablette escamotable doivent être nettoyés avec un chiffon humide.

Tous les supports latéraux, l'appui-tête, les accoudoirs, les protège-vêtements, les appui-mollets, les ceintures sous-abdominales et les protections de genoux doivent être nettoyés avec un chiffon humide.

### ⚠ ATTENTION !

Ne lavez jamais votre fauteuil avec un tuyau d'arrosage ou au jet d'eau à pression.

### 13.3 Système de nettoyage des commandes :

Nettoyez le système de commande et le joystick à l'aide d'un chiffon humecté d'un détergent dilué. Lavez délicatement le manipulateur.

### ⚠ ATTENTION !

N'utilisez jamais de détergents abrasifs ou à base d'alcool.

### 13.4 Commandes spéciales :

Le cas échéant, veillez à toujours nettoyer les joysticks (de tout type) à l'aide d'un désinfectant doux et d'un chiffon de nettoyage pour éviter tout risque de contamination croisée.

### ⚠ AVERTISSEMENT :

Assurez-vous que l'appareil est éteint avant le nettoyage.

## 14.0 Impératifs de transport et stockage :

### 14.1 Humidité et température de stockage :

Température d'entreposage : Min : -40°C à Max : 65°C  
Humidité relative (hors condensation) : Min : 5% Max : 95%

### 14.2 Conditions de transport spéciales :

Le fauteuil peut être transporté par route, chemin de fer, voie maritime ou voie aérienne et les batteries sont conformes à la réglementation IATA.

### ⚠ ATTENTION !

Avant d'entreprendre votre voyage, contactez le transporteur. L'organisateur vous fournira les données relatives à toute condition/instruction particulière.

- Vérifiez que les parties amovibles du fauteuil sont solidement fixées ou emballées séparément et étiquetées pour éviter qu'elles ne soient égarées pendant le chargement et le déchargement.
- Emportez ce manuel avec vous.
- Le transporteur devra consulter les sections suivantes.
- Comment verrouiller/déverrouiller le joystick, (Section 7.3).
- Comment déconnecter les batteries, (Section 9.3, Fig. 9.1 à 9.9).
- Comment débrancher l'entraînement (Section 6.10).

### 14.3 Entreposage à moyen et long terme :

Lorsque vous entreposez votre fauteuil roulant pendant des périodes prolongées (plus d'une semaine), suivez les instructions suivantes :

Rechargez complètement les batteries du fauteuil pendant au moins 24 heures.

Débranchez les batteries ou les blocs batteries.

### ⚠ AVERTISSEMENT !

N'entreposez jamais votre fauteuil :

- À l'extérieur.
- À la lumière directe, (les composants en plastique peuvent se décolorer).
- À proximité d'une source de chaleur directe.
- Dans un environnement humide.
- Dans un environnement froid.
- Avec les batteries/blocs batteries branchés (même si le boîtier de commande est éteint).

En respectant les consignes ci-dessus, vous éviterez les cycles de décharge complets des batteries et prolongerez la durée de vie des batteries.

Lors de la première remise en service du fauteuil; rebranchez les batteries/blocs batteries et rechargez le fauteuil pendant au moins 24 heures avant de le réutiliser.

## 15.0 Enlèvement :

Le symbole ci-dessous signifie que votre produit doit être mis au rebut séparément de vos autres déchets ménagers, conformément aux réglementations et lois locales. Lorsque le produit atteint la fin de son cycle de vie, veuillez l'emmener aux points de ramassage conçus à cet effet par les autorités locales. Le ramassage séparé et le recyclage de votre produit au moment de l'enlèvement aideront à préserver les ressources naturelles et à s'assurer qu'il est recyclé d'une manière respectueuse de l'environnement.

Assurez-vous que vous êtes le propriétaire légal du produit avant d'arranger le plan enlèvement de ce produit conformément aux réglementations ci-dessus.

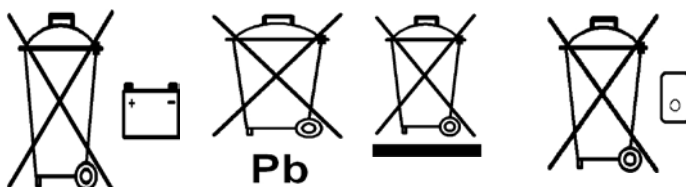

## 16.0 Feuilles produit (EN 12184 et ISO 7176-15)

Sunrise Medical S.L.  
Polígono Bakiola, 41  
48498 Arrankudiaga – Vizcaya  
España  
Tel.: +34 (0) 902142434  
Fax: +34 (0) 946481575  
www.sunrisemedical.com

Température de fonctionnement : - 25°C à 50°C  
Température d'entreposage : -40°C à 65°C  
Résistance à l'humidité : IPx4  
Aucune restriction concernant l'humidité et la pression d'air

### Modèle : Quickie Q100R



Poids maximum de l'utilisateur : Q100R : 125 kg

Le fauteuil Quickie Q100R est conforme aux normes suivantes :

a) Exigences et méthodes d'essai pour la résistance statique, la résistance aux chocs et la résistance à la fatigue (ISO 7176-8)

b) Systèmes d'alimentation et de commande des fauteuils roulants électrique – exigences et méthodes d'essai (ISO 7176-14)

c) Essai climatique conformément à ISO 7176-9

d) Exigences en matière de résistance à l'inflammation des parties rembourrées conformément à ISO 7176-16

e) Le produit appartient à la catégorie des fauteuils roulants électriques de catégorie B

f) Tous les matériaux utilisés sur ce produit sont conformes à la norme EN1021, parties 1 et 2.

ISO 7176-15	Min.	Max.	Commentaires
Longueur totale (avec repose-jambes)	1010 mm	1140 mm	
Largeur totale de la base motorisée	-	540 mm	
Largeur totale du siège	540 mm	580 mm	Accoudoirs entrés / sortis
Longueur du fauteuil plié	770 mm	780 mm	
Hauteur du fauteuil plié	640 mm	680 mm	
Poids total (avec batteries)	-	94 kg	
Poids de la pièce la plus lourde	-	17 kg	Batterie
Poids de l'accoudoir amovible	1,8 kg	2,7 kg	Sans / avec joystick
Stabilité statique en descente	15°	-	
Stabilité statique en côte	13°	-	
Stabilité statique de côté	12°	-	
Consommation d'énergie (fourchette max.)	-	31 km	
Stabilité dynamique en côte	6°	10°	Position la moins / la plus stable du siège
Montée d'obstacle	75 mm	100 mm	Sans / avec monte-trottoir
Vitesse maximale avant	-	6 km/h	
Distance de freinage minimale à vitesse max.	1000mm	-	
Angle d'inclinaison du siège	0°	6°	3 positions
Profondeur utile du siège	410 mm	510 mm	5 positions
Largeur utile du siège	430 mm	500 mm	
Hauteur de la plaque d'assise (bord frontal)	450 mm	490 mm	Sans le coussin
Angle d'inclinaison du dossier	0°	12°	4 positions
Hauteur du dossier	-	500 mm	Sans le coussin
Distance du repose-pied au siège	350 mm	480 mm	Potences de type Uni
Angle de la jambe par rapport au siège	72°	75°	Selon la longueur de jambe
Distance de l'accoudoir au siège	220 mm	300 mm	Sans le coussin
Emplacement avant de la structure de l'accoudoir	385 mm	460 mm	
Rayon de braquage minimum	800mm	-	
EN 12184	Min.	Max.	Commentaires
Hauteur max. de trottoir en descente	-	100 mm	
Largeur minimale de couloir	1100 mm	-	
Garde au sol minimale	90 mm	-	45 mm au niveau des roulettes anti-basculé
Force d'action du contrôle de la vitesse	-	1,8 N	
Force d'action du contrôle de la direction	-	1,5 N	

**REMARQUE:** Certaines des options et mesures présentées dans ce manuel peuvent ne pas être disponibles dans tous les pays.

**Modèle : Quickie Q200R**



Poids maximum de l'utilisateur : Q200R : 136 kg

Le fauteuil Quickie Q200R est conforme aux normes suivantes :

a) Exigences et méthodes d'essai pour la résistance statique, la résistance aux chocs et la résistance à la fatigue (ISO 7176-8)

b) Systèmes d'alimentation et de commande des fauteuils roulants électrique – exigences et méthodes d'essai (ISO 7176-14)

c) Essai climatique conformément à ISO 7176-9

d) Exigences en matière de résistance à l'inflammation des parties rembourrées conformément à ISO 7176-16

e) Le produit appartient à la catégorie des fauteuils roulants électriques de catégorie B

f) Tous les matériaux utilisés sur ce produit sont conformes à la norme EN1021, parties 1 et 2.

ISO 7176-15	Min.	Max.	Commentaires
Longueur totale (avec repose-jambes)	1070 mm	1160 mm	
Largeur totale de la base motorisée	-	580 mm	
Largeur totale du siège	540 mm	580 mm	Accoudoirs entrés / sortis
Longueur du fauteuil plié	-	830 mm	
Hauteur du fauteuil plié	640 mm	680 mm	
Poids total (avec batteries)	-	98 kg	
Poids de la pièce la plus lourde	-	17 kg	Batterie
Poids de l'accoudoir amovible	1,8 kg	2,7 kg	Sans / avec joystick
Stabilité statique en descente	15°	-	
Stabilité statique en côte	15°	-	
Stabilité statique de côté	15°	-	
Consommation d'énergie (fourchette max.)	31 km	29 km	6 km/h - 10 km/h
Stabilité dynamique en côte	8°	12°	Position la moins / la plus stable du siège
Montée d'obstacle	-	100 mm	10 km/h (67 mm - sans monte-trottoir)
Vitesse maximale avant	6 km/h	10 km/h	
Distance de freinage minimale à vitesse max.	1000mm	2100 mm	6 km/h - 10 km/h
Angle d'inclinaison du siège	0°	6°	3 positions
Profondeur utile du siège	410 mm	510 mm	5 positions
Largeur utile du siège	430 mm	500 mm	
Hauteur de la plaque d'assise (bord frontal)	450 mm	490 mm	Sans le coussin
Angle d'inclinaison du dossier	0°	12°	4 positions
Hauteur du dossier	-	500 mm	Sans le coussin
Distance du repose-pied au siège	330 mm	480 mm	Potence de type Basix*
Angle de la jambe par rapport au siège	65°	90°	Palette repose-pieds réglable
Distance de l'accoudoir au siège	220 mm	300 mm	Sans le coussin
Emplacement avant de la structure de l'accoudoir	385 mm	460 mm	
Rayon de braquage minimum	850 mm	-	
EN 12184	Min.	Max.	Commentaires
Hauteur max. de trottoir en descente	-	100 mm	
Largeur minimale de couloir	1150 mm	-	
Garde au sol minimale	95 mm	-	50mm au niveau des roulettes anti-bascule
Force d'action du contrôle de la vitesse	-	1,8 N	
Force d'action du contrôle de la direction	-	1,5 N	

**REMARQUE:** Certaines des options et mesures présentées dans ce manuel peuvent ne pas être disponibles dans tous les pays.

## 17.0 Conseils relatifs aux révisions - journal des révisions :

Cette section a pour but de vous aider à tenir un journal des révisions et des réparations apportées à votre fauteuil. Le technicien ayant effectué le travail remplira cette section et vous rendra le manuel.

**REMARQUE :** Si vous devez faire jouer la garantie, effectuer une révision ou procéder à une réparation, contactez votre service après-vente agréé Sunrise Medical.

Modèle				
Numéro de série				
Année	1	2	3	4
Dates des révisions				
Boîtier de commande				
Bouton Marche/Arrêt				
Fiche de sortie				
Fonctionnement				
Freinage rhéostatique				
Configuration de programmation				
Batteries				
Détérioration				
Connexions				
Tests de décharge				
Roues/Pneus				
Usure				
Pression				
Roulements				
Écrous de roue				
Moteurs				
Câblage				
Bruit				
Connexions				
Freins				
Balais				
Dispositif de roue libre				
Châssis				
État				
Direction				
Toile				
Siège				
Dossier				
Accoudoirs				
Modèles électriques				
État de la gaine				
Connexions				
Test de roulement				
Avant				
Marche arrière				
Arrêt d'urgence				
Marche gauche				
Marche droite				
Montée/Descente				
Franchissement d'obstacles				
Frein de stationnement				

## Note au service après-vente :

Vous devez vous procurer les pièces exclusivement auprès de Sunrise Medical, via notre site web ou en contactant notre service clientèle ou service après-vente.

N'utilisez pas de pièces non autorisées et ne procédez à aucune modification n'ayant pas été préalablement approuvée.

## 18.0 Vérifications de performance :

Après avoir nettoyé ou réparé le fauteuil, vous devez toujours vérifier son bon fonctionnement avant de l'utiliser.

- Inspectez visuellement le fauteuil pour vérifier que les repose-jambes, accoudoirs, etc. sont bien positionnés et solidement fixés au fauteuil et que toutes les fixations sont suffisamment serrées.
- Vérifiez que le dossier est correctement monté et réglé.
- Vérifiez que tous les coussins sont en place.
- Allumez la commande manuelle – Les voyants clignotent-ils ? Cela signifie qu'il y a une anomalie dans le système électronique. Reportez-vous à la section 8.0 pour obtenir des informations sur le dépannage.
- Effectuez le test du frein de stationnement.
- Activez toutes les options électriques, y compris les feux et les clignotants (le cas échéant) pour vérifier qu'ils fonctionnent bien.
- Utilisez le fauteuil dans tous les modes de conduite (si présente) pour vérifier qu'il fonctionne comme avant.

## AVERTISSEMENT !

En cas de doute sur les niveaux de performance de votre fauteuil, contactez votre revendeur agréé Sunrise Medical.

**REMARQUE :** L'utilisateur ne peut effectuer que les opérations apparaissant dans les cases VERTES. En cas de doute, n'hésitez pas à contacter votre revendeur agréé Sunrise Medical.

### 18.1 Réutilisation

De par sa construction, le Q100R/Q200R est idéal pour une utilisation à l'intérieur (faible hauteur d'assise, dimensions compactes) et à l'extérieur (éclairage, batteries de 55 A, etc.).

Grâce à son haut niveau de flexibilité, due aux nombreux ajustements et à la technologie de plate-forme modulaire (système de construction modulaire) le fauteuil Q100R/Q200R se prête idéalement à la réutilisation.

Les modules individuels (bascule d'assise, inclinaison du dossier) s'installent et se retirent rapidement. Le système d'assise permet différentes possibilités de manière à adapter les réglages individuels aux besoins de l'utilisateur final.

Installation optionnelle du boîtier de commande sur la gauche ou la droite du fauteuil, avec possibilité de changement ultérieur, et distance réglable depuis le dossier.

Programme d'entretien et d'inspection	Quotidien	Hebdomadaire	Trimestriel	Tous les six mois	Annuel
Si nécessaire, vérifiez l'indicateur de charge de la batterie et le chargeur.	*				
Vérifiez que le joystick n'est pas tordu ni endommagé.	*				
Vérifiez que tous les organes mobiles / molettes sont correctement serrés.	*				
Inspectez la ceinture pelvienne pour déceler tout éventuel signe d'usure et vérifiez que la boucle fonctionne bien.	*				
Procédez au test du frein de stationnement.		*			
Vérifiez et gonflez les pneus.		*			
Vérifiez que les fixations des ajustements de la profondeur du siège sont serrées,		*			
Vérifiez que les câbles et connecteurs sont en bon état, qu'ils ne sont pas emmêlés et qu'ils ne gênent pas.		*			
Nettoyez le fauteuil et la toile.		*			
Inspectez les bornes des batteries – Enlevez la corrosion et appliquez de la graisse.			*		
Vérifiez la toile de dossier, l'assise, l'appui-tête, les manchettes et les appui-mollets pour déceler tout éventuel signe d'usure ou de déchirure.				*	
<b>Inspection complète, contrôle de sécurité et révision effectués par un revendeur agréé Sunrise Medical.</b>					*



- UK** = [www.SunriseMedical.co.uk](http://www.SunriseMedical.co.uk)
- DE** = [www.SunriseMedical.de](http://www.SunriseMedical.de)
- FR** = [www.sunrisemedical.fr](http://www.sunrisemedical.fr)
- IT** = [www.SunriseMedical.it](http://www.SunriseMedical.it)
- NL** = [www.SunriseMedical.nl](http://www.SunriseMedical.nl)
- ES** = [www.SunriseMedical.es](http://www.SunriseMedical.es)
- PT** = [www.SunriseMedical.pt](http://www.SunriseMedical.pt)
- SE** = [www.SunriseMedical.se](http://www.SunriseMedical.se)
- NO** = [www.SunriseMedical.no](http://www.SunriseMedical.no)
- DK** = [www.SunriseMedical.dk](http://www.SunriseMedical.dk)
- CH** = [www.SunriseMedical.ch](http://www.SunriseMedical.ch)
- CZ** = [www.medicco.cz](http://www.medicco.cz)
- PL** = [www.Sunrise-Medical.pl](http://www.Sunrise-Medical.pl)
- EU** = [www.SunriseMedical.eu](http://www.SunriseMedical.eu)
- AU** = [www.sunrisemedical.com.au](http://www.sunrisemedical.com.au)
- US** = [www.SunriseMedical.com](http://www.SunriseMedical.com)

