

# POSITION VERTICALE

## UPRIGHT POSITION



**PLIMO<sup>2</sup>**

### Adjonctions

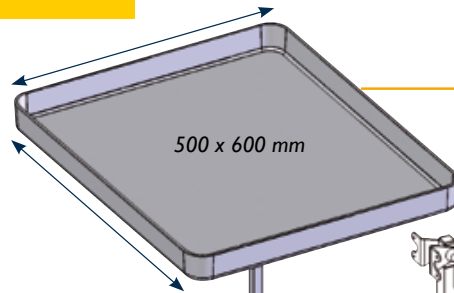

Support de tablette  
avec tablette blanche  
**Réf. : T90-V105BCI**

Avec tablette  
transparente  
**Réf. : T90-V105TRCI**

Support  
de tablette  
**Réf. : T90-V105**

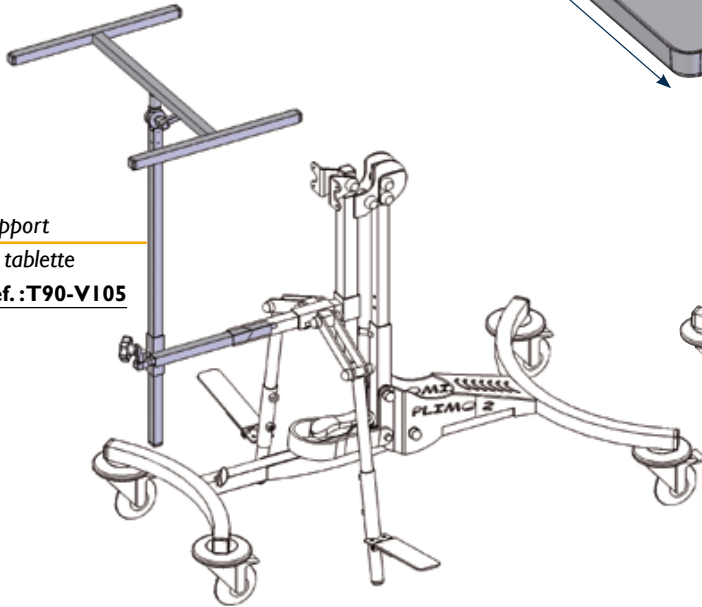

Vérin  
**Réf. : T6260-60**

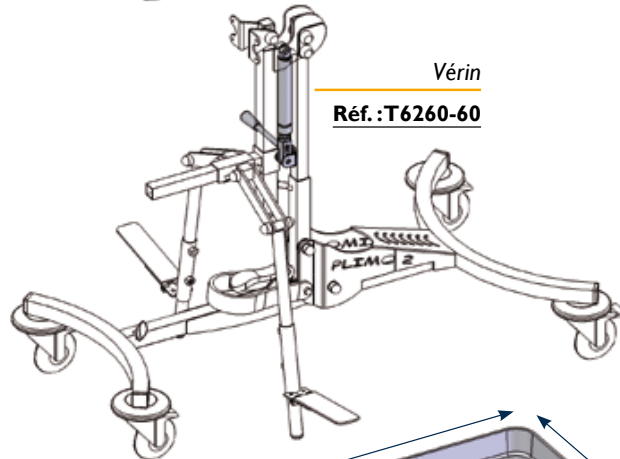

Support de tablette  
**Réf. : T90-V104**

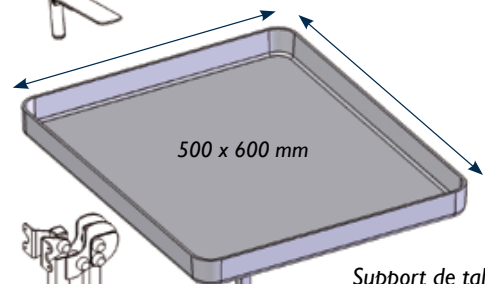
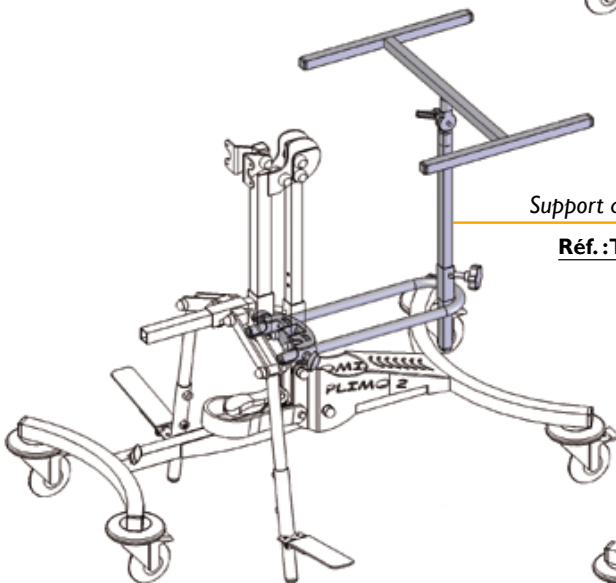

Support de tablette  
avec tablette blanche  
**Réf. : T90-V104BCI**

Avec tablette  
transparente  
**Réf. : T90-V104TRCI**

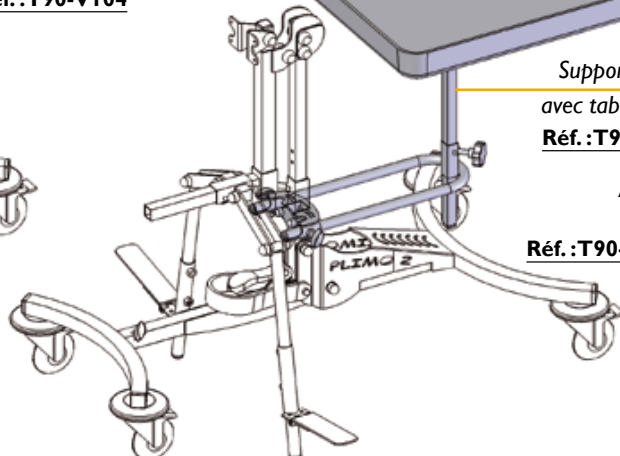



# POSITION VERTICALE

## UPRIGHT POSITION

Châssis

*Pliable, stable et innovant*  
*Facilite le quotidien*

# FLIMO<sup>2</sup>

Base roulante **très stable** grâce au réglage de son empattement, assure une sécurité optimale.

- Châssis **pliable** facilite le rangement et le transport
- Une adaptation **innovante** dans la fixation de la coque du verticalisateur, facilite la mise en œuvre et l'évolution de l'appareillage
- Montage de coque de verticalisation en position ventrale ou dorsale
- Réglage de l'inclinaison progressive, possibilité d'adjoindre un vérin
- Un large choix de coloris

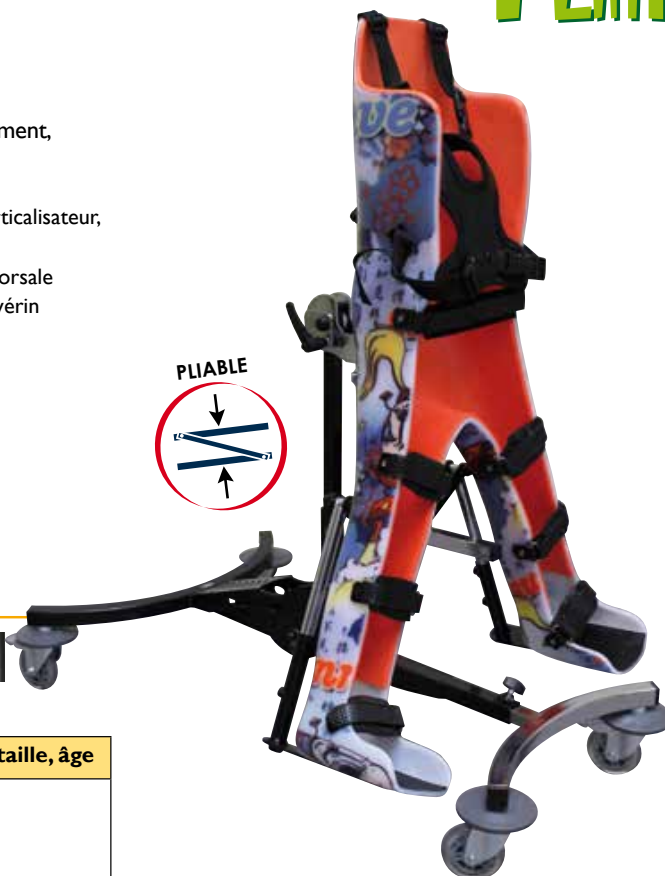
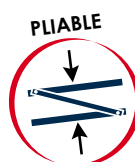

### Coloris de châssis



### T62-V100

Type	Réglages	Limite de poids, taille, âge
Châssis roulant pour verticalisateur	Hauteur, inclinaison (max. 90°), empattement	20 kg 1,20 m 6 ans*

\*À titre indicatif.

### DIMENSIONS DU CHÂSSIS

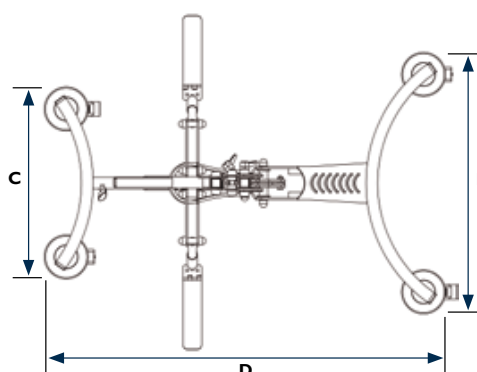
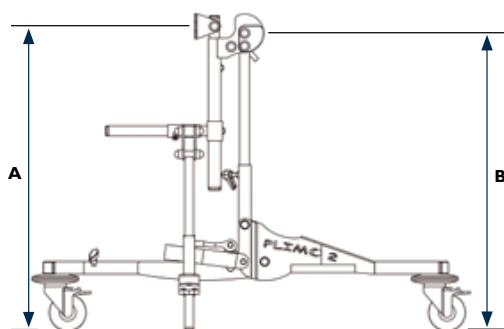

A - Hauteur totale	de 615 mm à 730 mm
B - Positionnement nombril max.	600 mm
C - Empattement avant	415 mm
D - Longueur	de 865 mm à 1080 mm
E - Empattement arrière	565 mm
F - Angle d'abduction	de 0 à 180°

