



## TRAVELER 4you Mécanisme de pliage éprouvé et nouvelle géométrie de cadre !

Le TRAVELER 4you se différencie du TRAVELER par sa construction de cadre individuelle et la position fixe des roues. Avec un choix total de 14 paramètres de cadre, le TRAVELER 4you s'adapte parfaitement aux exigences de son utilisateur.

Outre les paramètres sélectionnables de façon standard, comme par exemple la largeur assise, la hauteur arrière et avant, la hauteur du dossier et le point de basculement, d'autres paramètres de cadre peuvent être adaptés individuellement à chaque utilisateur :

- Angle du genou
- Cadre escamotable
- Largeur bas de jambe en haut et en bas
- Longueur totale du cadre et bien d'autres encore.



La forme aplatie du cadre à l'arrière facilite le chargement dans la voiture. Le cadre passe entre le corps et le volant de la voiture sans les toucher.

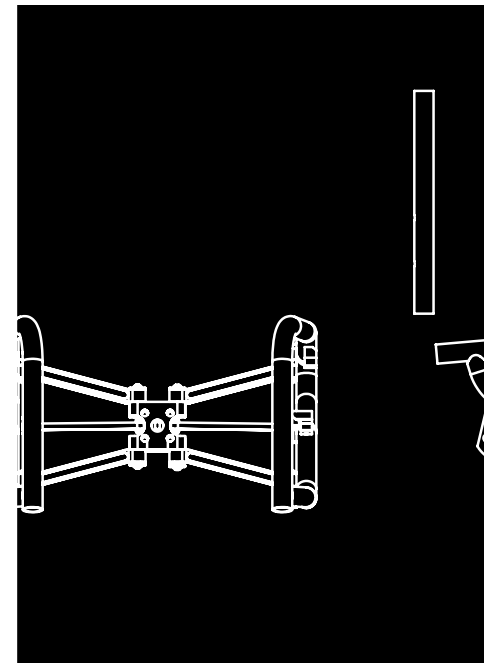

# TRAVELER 4you

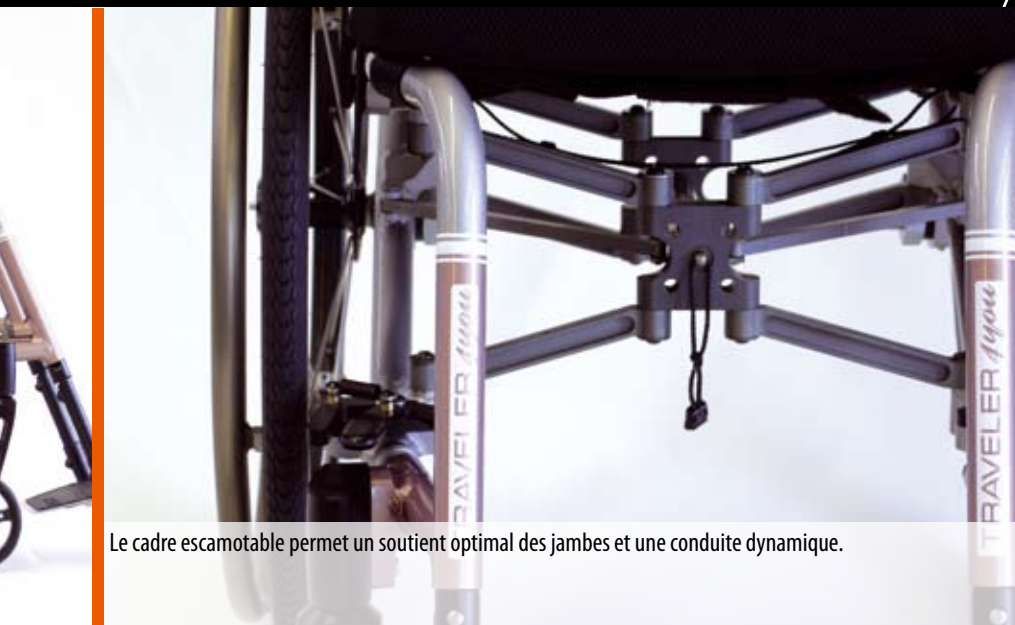

Le cadre escamotable permet un soutien optimal des jambes et une conduite dynamique.



Le pliage le plus petit possible à partir de 17 x 35 x 58 cm !



En raison de la position fixe de sa roue motrice, le TRAVELER 4you s'adresse particulièrement aux utilisateurs expérimentés.

